



SMW AUTOBLOK - История

- 1942 – AUTOBLOK был основан, в производственную программу входили ручные патроны;
- 1960's – AUTOBLOK началась продажа на мировой рынок;
- 1967 – производственная программа развивается и производит приводные патроны и гидроцилиндры;
- 1980's – AUTOBLOK стал лидером по продажам в Европе;
- 1981 – AUTOBLOK открытие представительства в Америке– Autoblok Corporation;
- 1993 – AUTOBLOK приобретает SMW Spannsysteme в Германии;
- 1990's – Группа компаний AUTOBLOK становится одним из мировых лидеров по производству приводных патронов. Очень большие “продажи и сервисное обслуживание” по всему миру через представительства и дилеров;
- 2004 – SMW AUTOBLOK открытие представительства в Шанхае в Китае, становление ведущим производителем на этом рынке;
- 2005 – SMW AUTOBLOK открытие представительства в Мексике для продаж в Центральной Америке;
- 2006 – SMW AUTOBLOK открытие представительства в Индии;
- 2009 – SMW AUTOBLOK открытие нового представительства в России для механической, автомобильной и нефтяной промышленности;
- 2010 – SMW AUTOBLOK открытие нового представительства в Испании;

Группа SMW - AUTOBLOK

AUTOBLOK s.p.a. (I)

около 160 человек

SMW-AUTOBLOK (D)

около 200 человек

В мире

около 500 человек

MARIO PINTO (I)

около 40 человек

OML (I)

около 35 человек



Количество человек

AUTOBLOK s.p.a. Italy:	160
SMW-AUTOBLOK Germany:	200
SMW-AUTOBLOK USA:	28
SMW-AUTOBLOK China:	20
SMW-AUTOBLOK Japan:	14
SMW-AUTOBLOK France:	12
SMW AUTOBLOK UK:	5
SMW-AUTOBLOK Mexico:	4
SMW-AUTOBLOK India:	4
SMW-AUTOBLOK Russia:	5
SMW-AUTOBLOK Spain:	3

По всему миру человек: **452**



Основные заводы

в Германии и Италии



3 завода в
Турине -Италия



2 завода в
Мекенбойрене -
Германия

SMW-AUTOBLOK
Представительства в более
50 странах

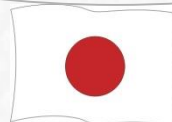
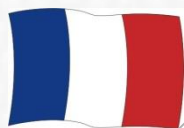

Представительства в мире



SMW-AUTOBLOK
Corporation



SMW-AUTOBLOK
Spannsysteme GmbH



SMW-AUTOBLOK
Workholding Ltd.



SMW-AUTOBLOK
Russia



SMW-Autoblok
China

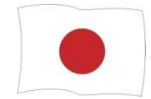

SMW-AUTOBLOK
Japan Inc.



SMW-AUTOBLOK



AUTOBLOK s.p.a.



SMW-AUTOBLOK



SMW-Autoblok
Mexico



SMW-Autoblok
Argentina



Systec-AUTOBLOK
Brazil



SMW-Autoblok
India

Основные партнеры производители



INDEX



ROMI®



GILDEMEISTER
Drehmaschinen GmbH



Mazak

MORI SEIKI
THE MACHINE TOOL COMPANY

WFL



MILLYURN
TECHNOLOGIES

Werkzeugmaschinen

BOEHRINGER



Heyligenstaedt

RAVENSBURG



SMW®
AUTOBLOK

Философия рынка

- Быстрые сроки развития
- Модульное проектирование
- Специальные изготовления для заказчика
 - Решение проблем
- Наличие сервиса во всем мире

Что может предложить SMW-Autoblok ?

ВСЕ ЧТО ВЫ ХОТИТЕ...

Продажи и сервис



...ОТ ОДНОЙ КОМПАНИИ

Производство



Дизайн и проектирование
модели (инженеринг)

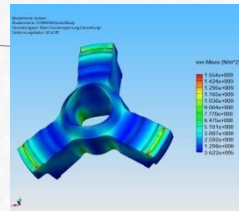

Инжиниринг

- 2 больших технических офиса в Италии и Германии
- CAD системы
Solid Works 3-D
ME 10 2-D
- Проекционно-расчетная программа
Сопротивление материалов
- Расчет деформации
- Обмен информацией с заказчиком

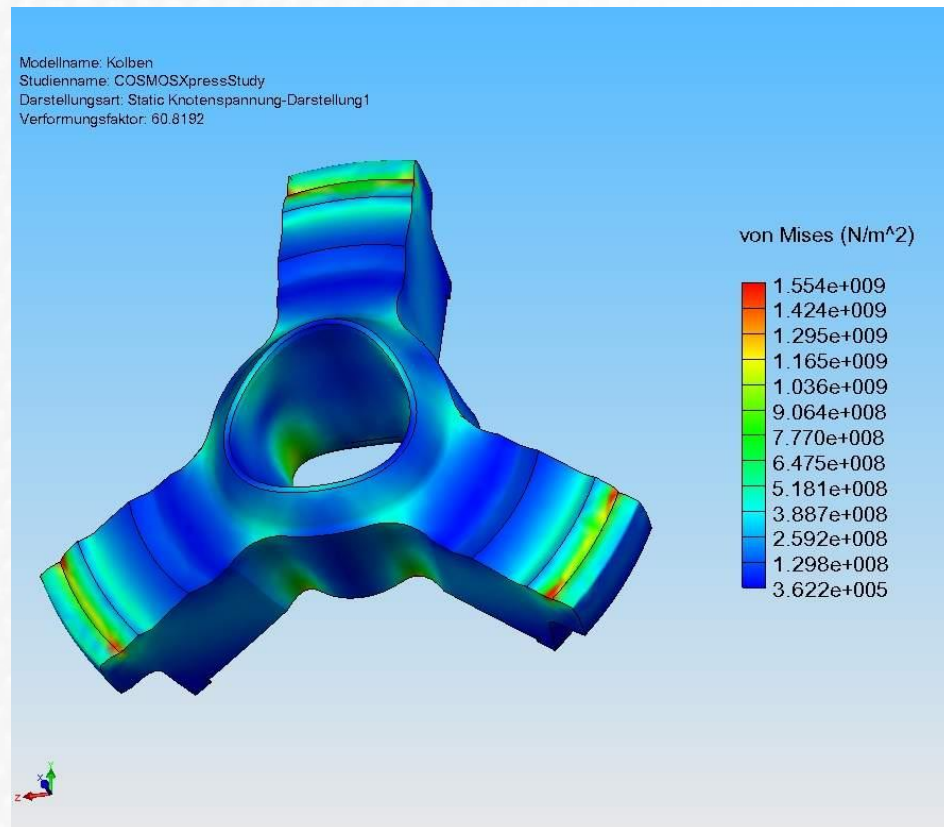

Современные производственные комплексы



Современные производственные комплексы



Современные производственные комплексы



Современные производственные комплексы



Современные производственные комплексы

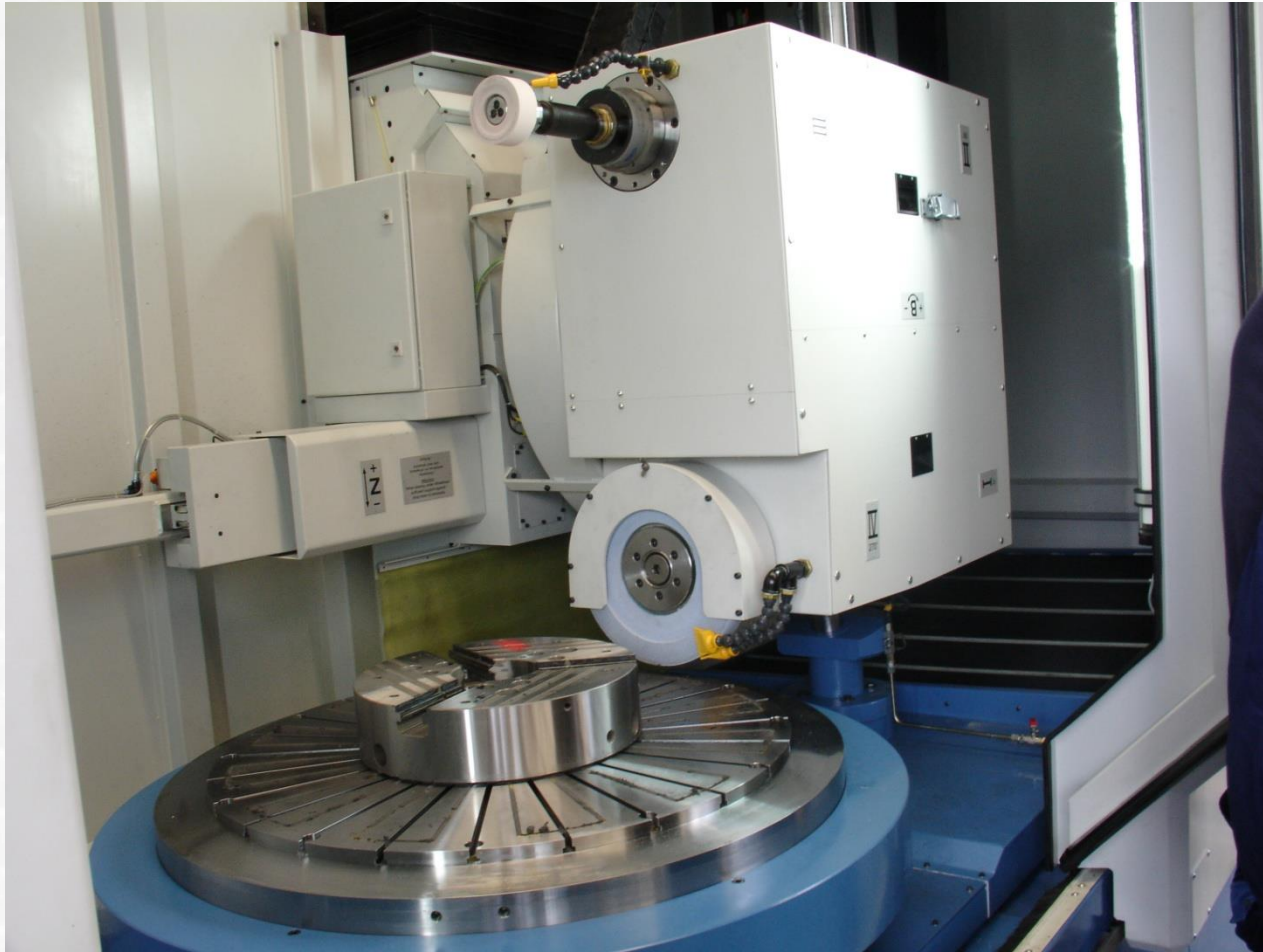

Номенклатура изделий

Приводные патроны

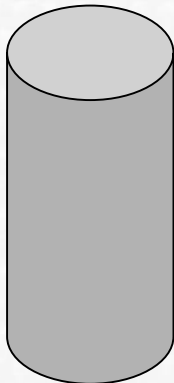

Цилиндры

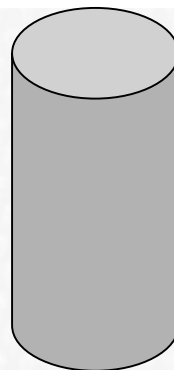
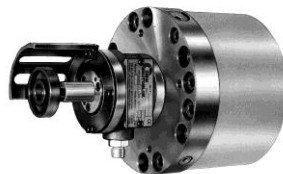

Люнеты

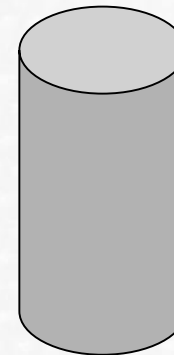

Полный перечень продукции

- Решения под ключ
- Специальное изготовление для клиента
- Полустандартные зажимные приспособления
- Специальные зажимные приспособления
- Запасные части
- Полный диапазон зажимных кулачков и шпиндельных адаптеров (также для других изготовителей патронов)

Сертификация ISO 9001:2000

- Вся продукция произведенная в Италии и Германии имеет сертификат качества продукции ISO 9001:2000



Основная продукция

СТАНДАРТНЫЕ ПАТРОНЫ
ПРИВОДНЫЕ ЦИЛИНДРЫ
ГЕРМЕТИЧНЫЕ ПАТРОНЫ
СПЕЦИАЛЬНЫЕ ПАТРОНЫ
ПОВОРОТНЫЕ ПАТРОНЫ
ЛЮНЕТЫ
ПАТРОНЫ ДЛЯ НЕФТЕ-ГАЗОВОЙ
ПРОМЫШЛЕННОСТИ



ПАТРОНЫ С ЗАКРЫТЫМ ЦЕНТРОМ



AN-D



AN-C



IN-D IN-C

ПАТРОНЫ СЕРИИ PROOFLINE



AP-RC / RD

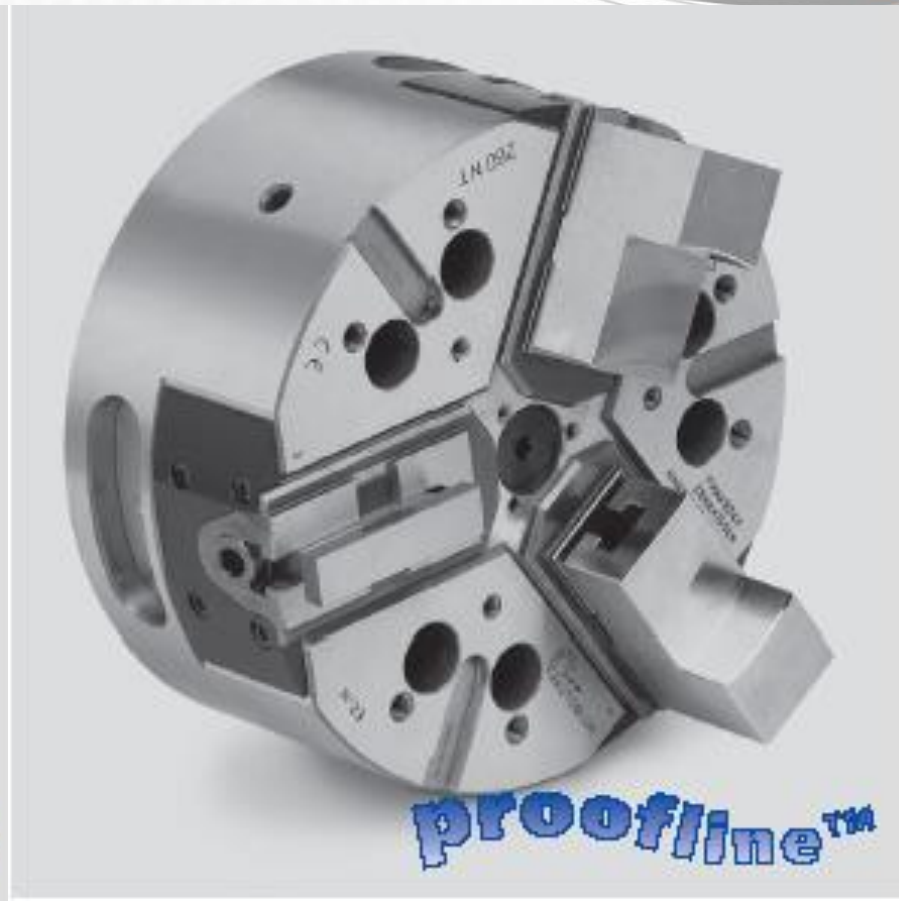

NT-RC / RD

ПАТРОНЫ С БЫСТРОЙ СМЕНОЙ КУЛАЧКОВ



AN-RM



BH-RM

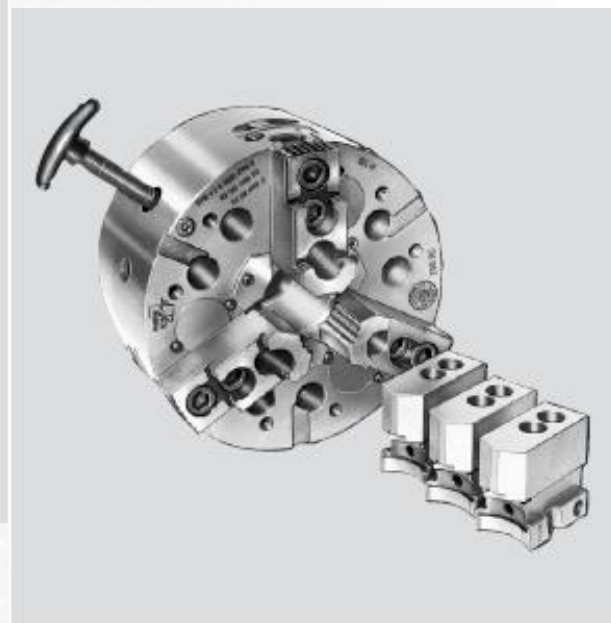

RC

ПРИВОДНЫЕ ЦИЛИНДРЫ



SIN-S



VNK



SIN-HL

ДРУГИЕ ЦИЛИНДРЫ



SIN-L



VSG



DCN



CSN

ПОВОРОТНЫЕ ПАТРОНЫ



ПРИМЕРЫ ПРИМЕНЕНИЯ

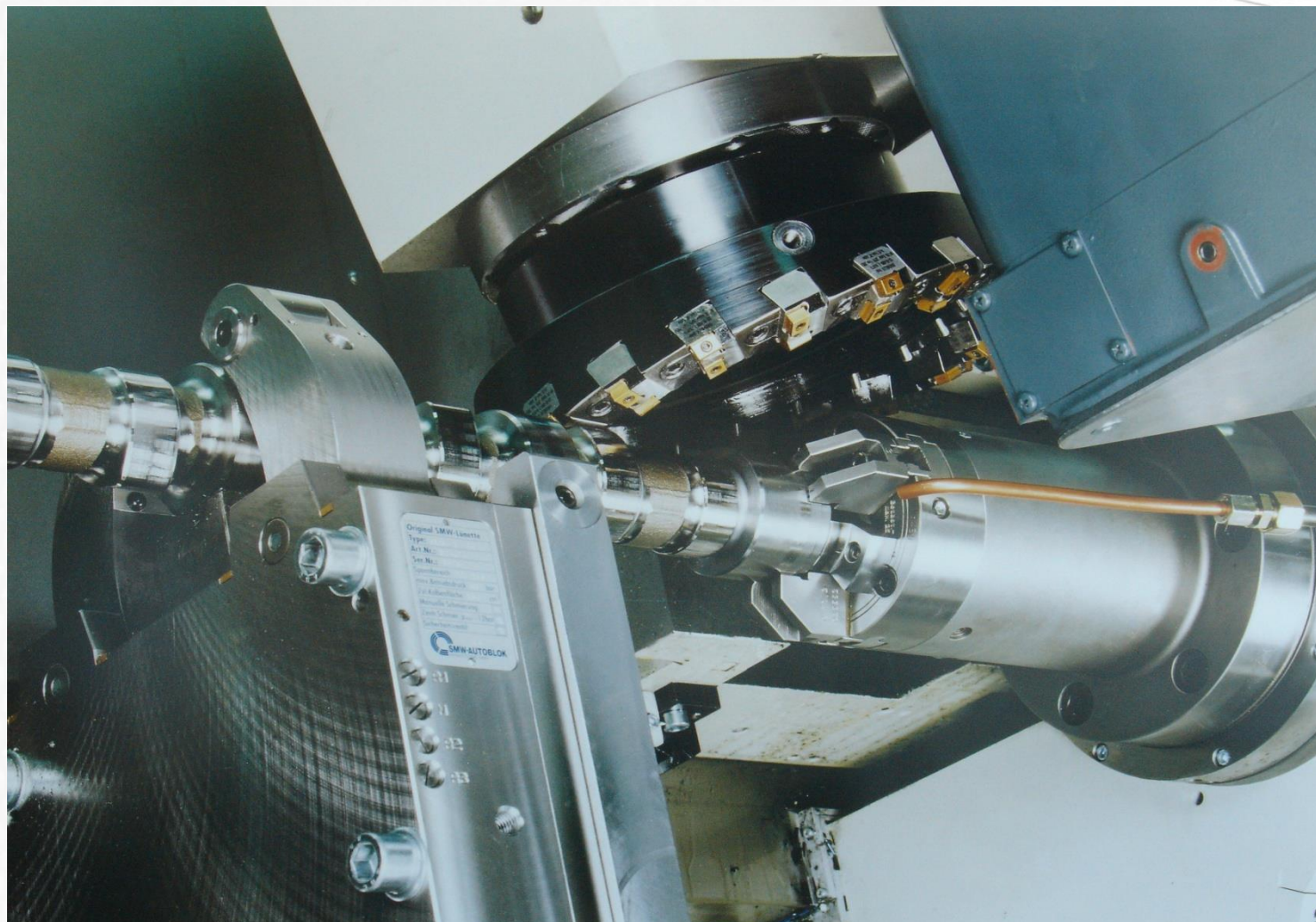

ПРИМЕРЫ ПРИМЕНЕНИЯ

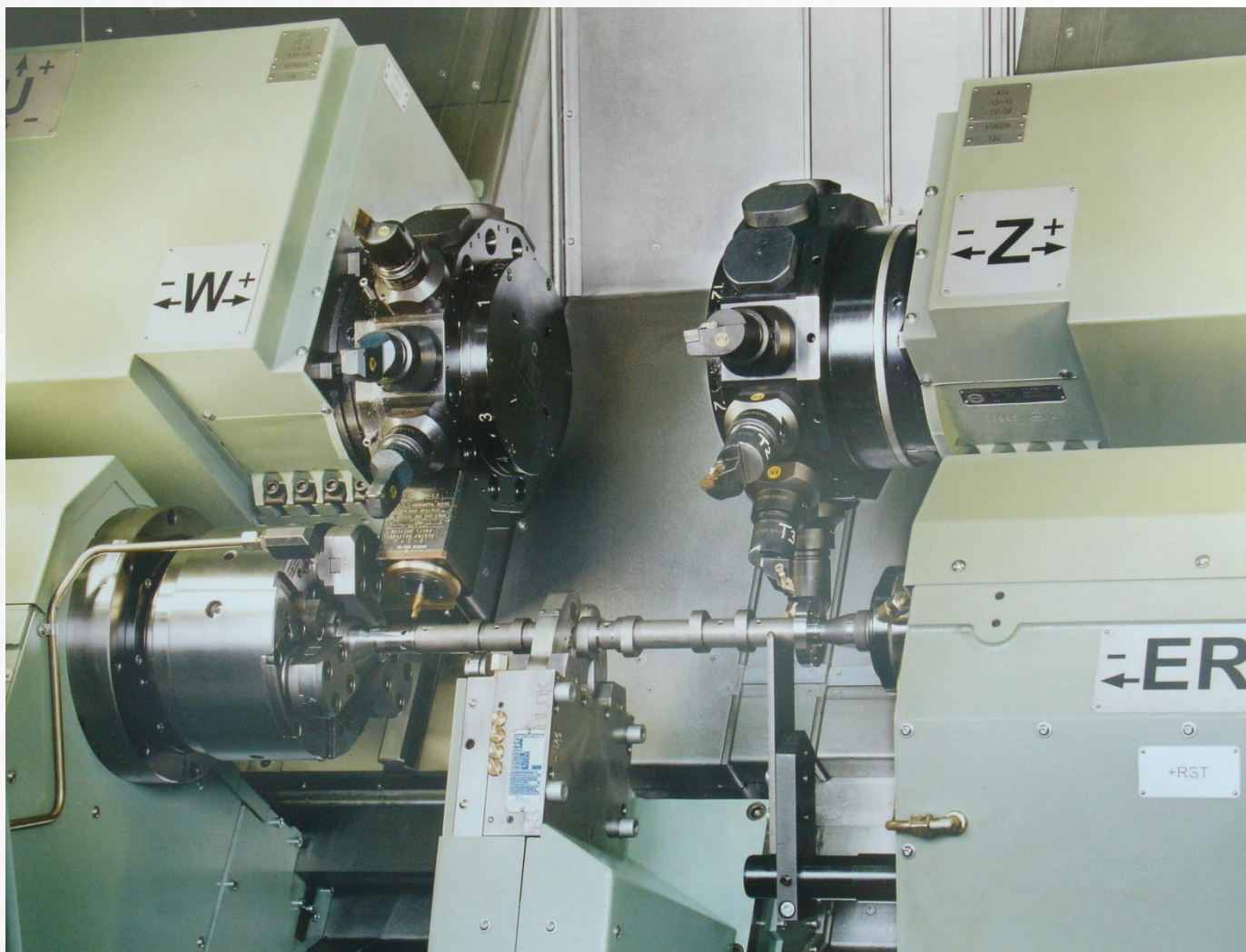

ПРИМЕРЫ ПРИМЕНЕНИЯ

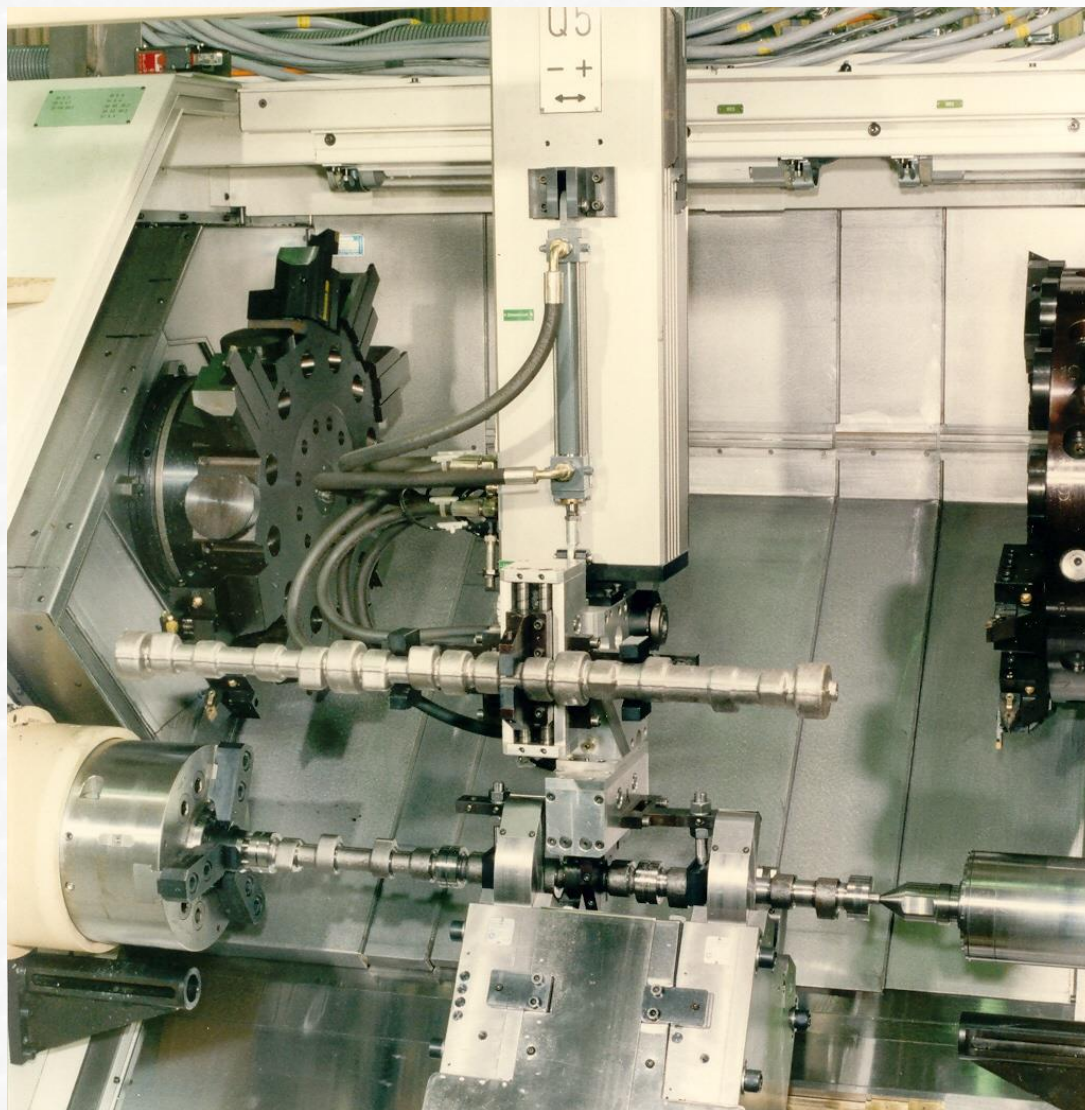

ПРИМЕРЫ ПРИМЕНЕНИЯ

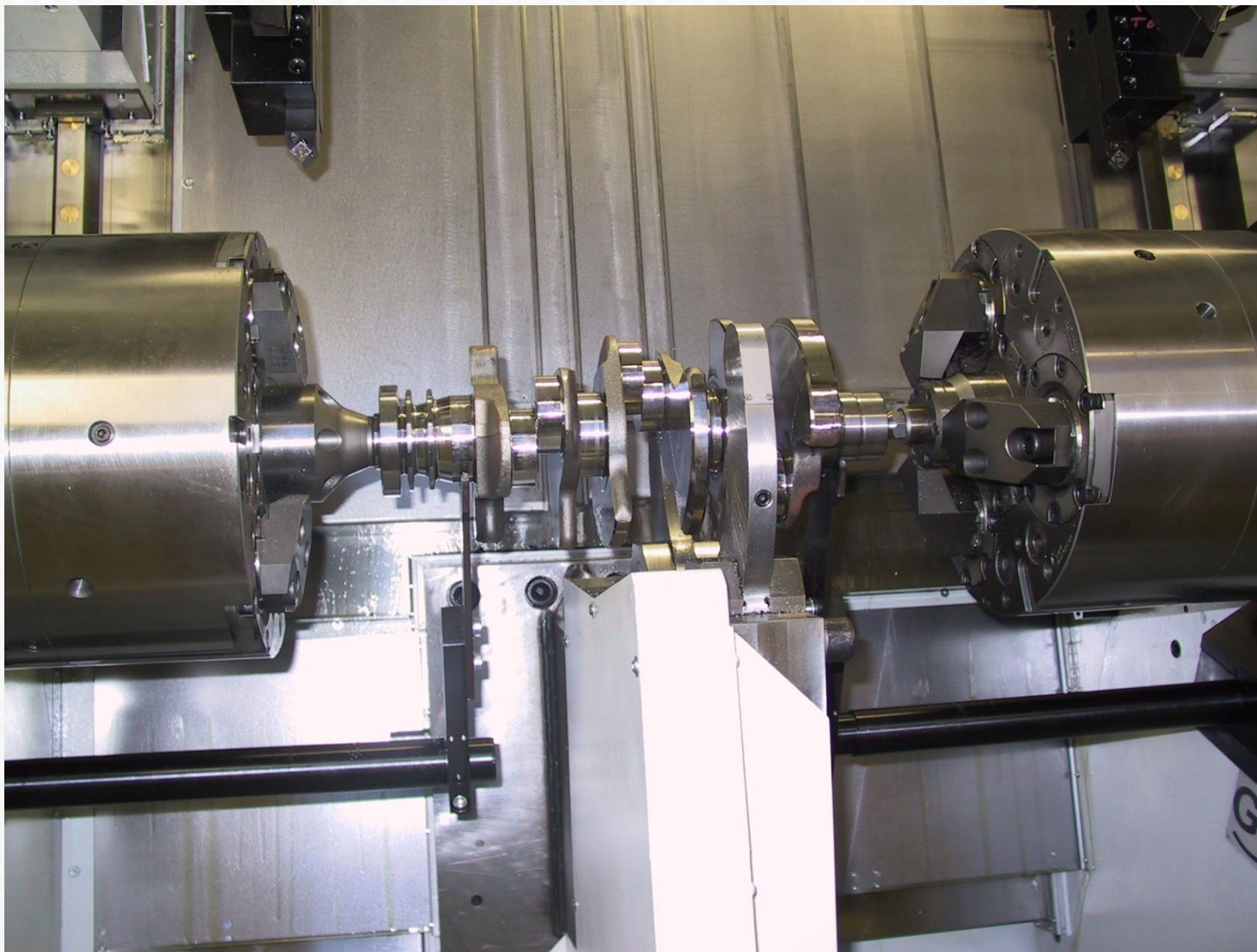

ПРИМЕРЫ ПРИМЕНЕНИЯ

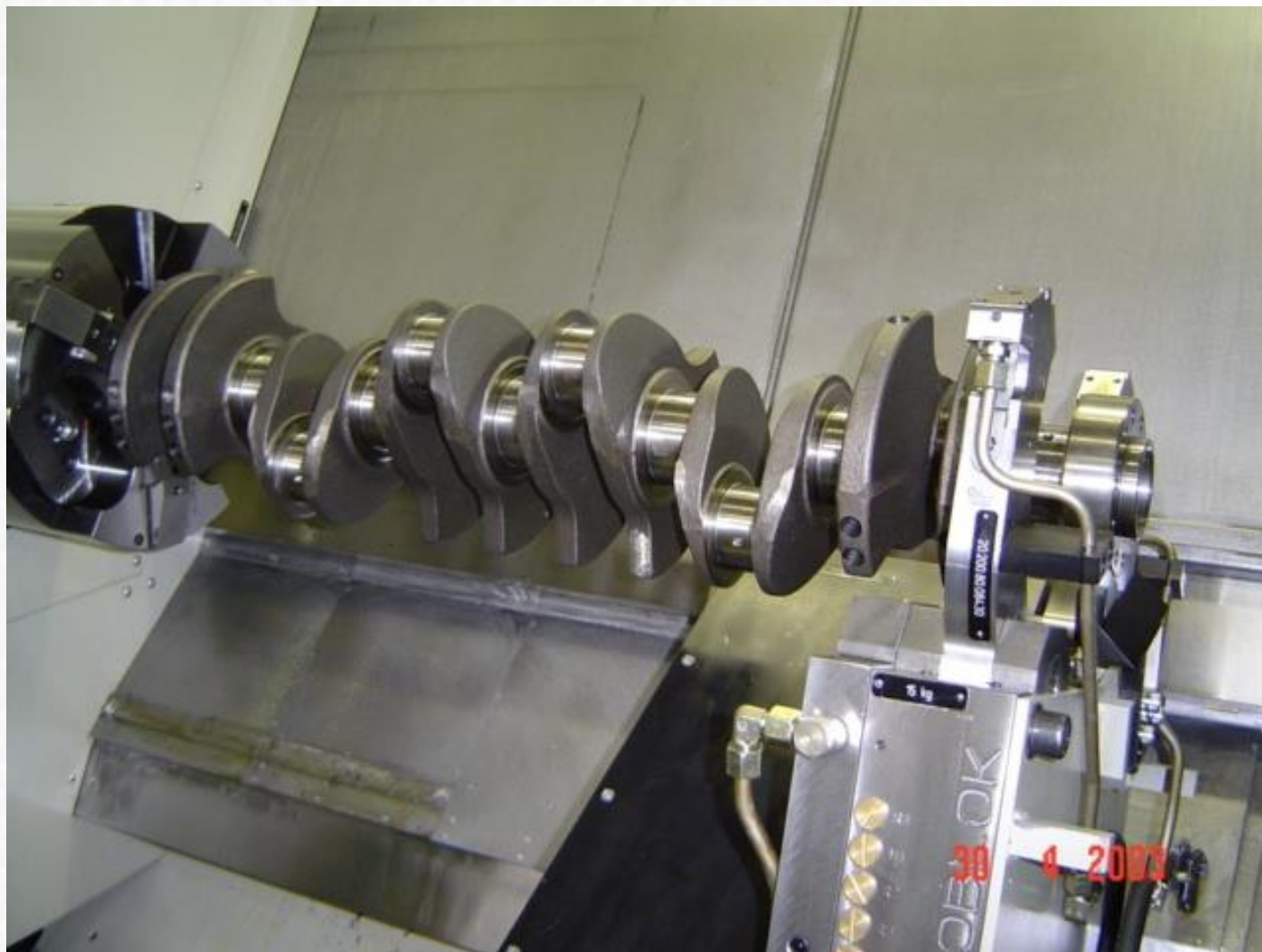

ПРИМЕРЫ ПРИМЕНЕНИЯ

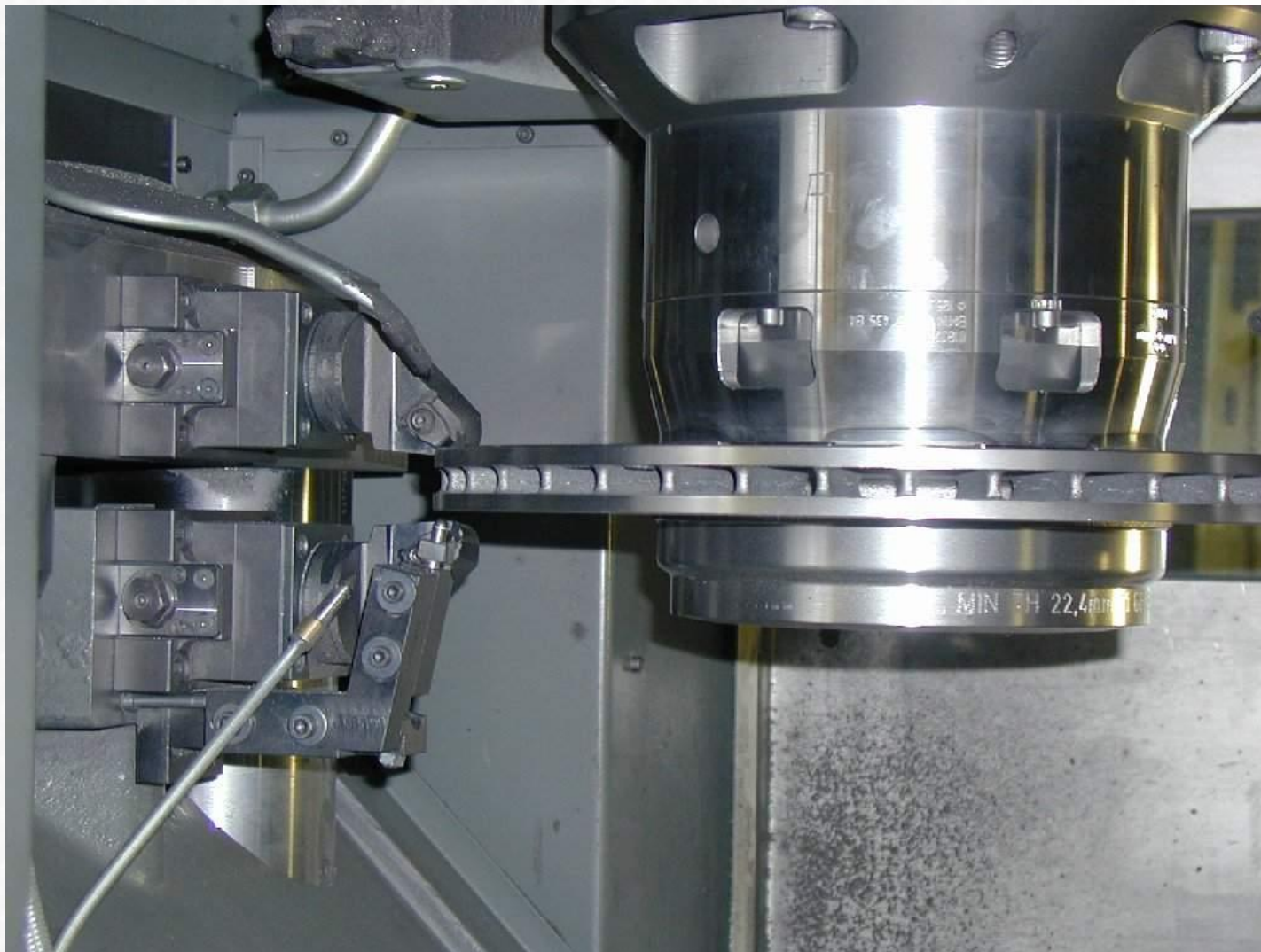

ПРИМЕРЫ ПРИМЕНЕНИЯ

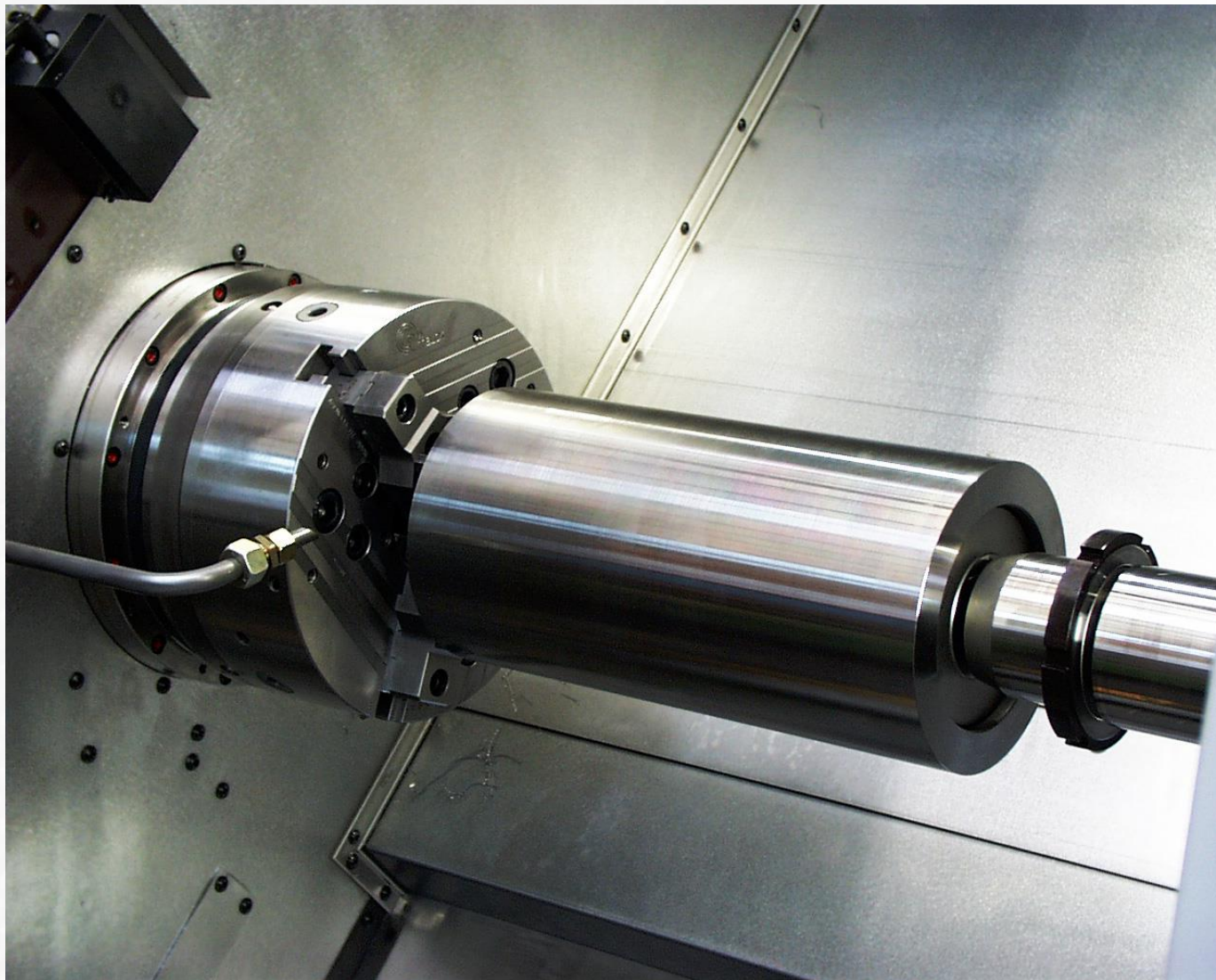

ПРИМЕРЫ ПРИМЕНЕНИЯ

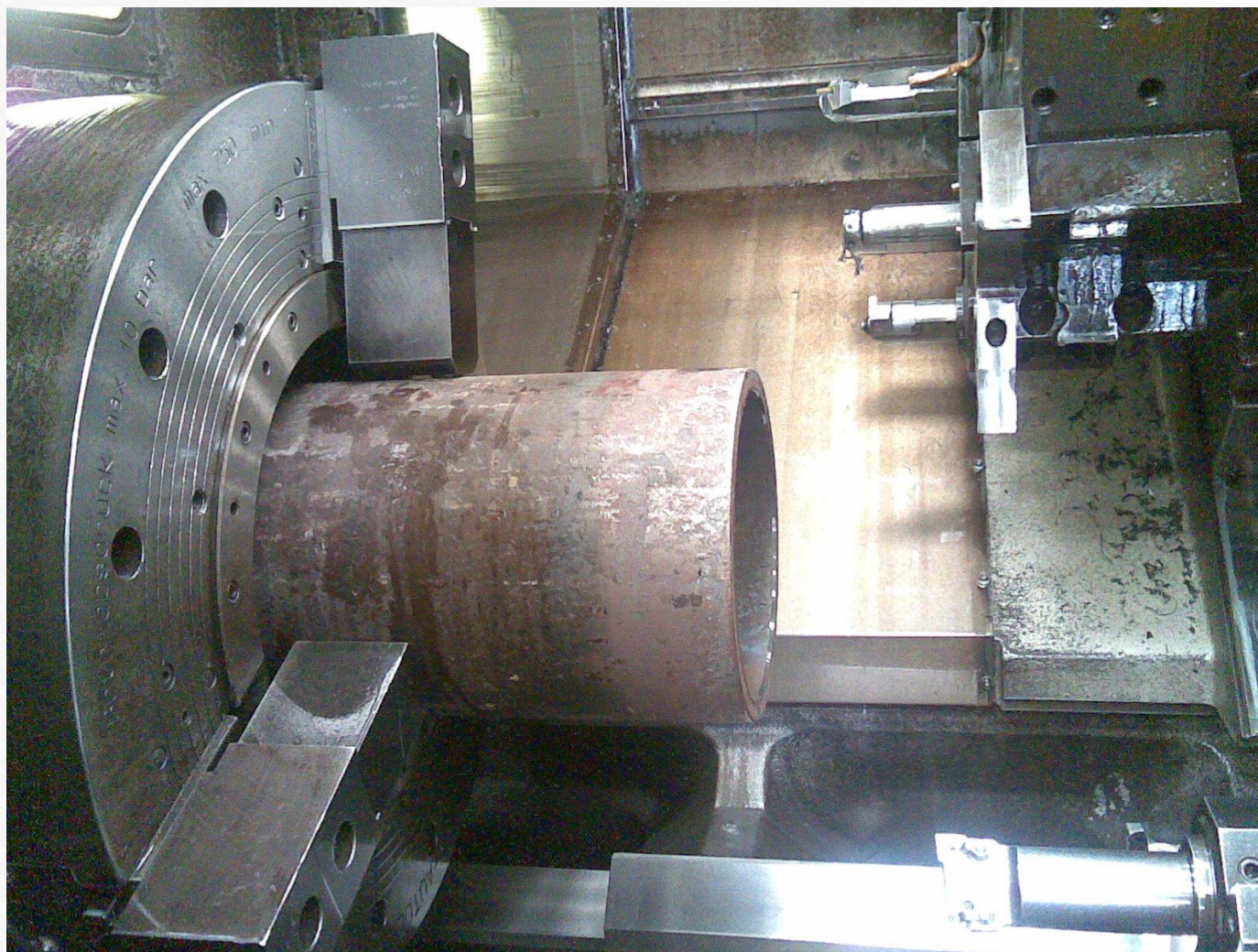

ПРИМЕРЫ ПРИМЕНЕНИЯ

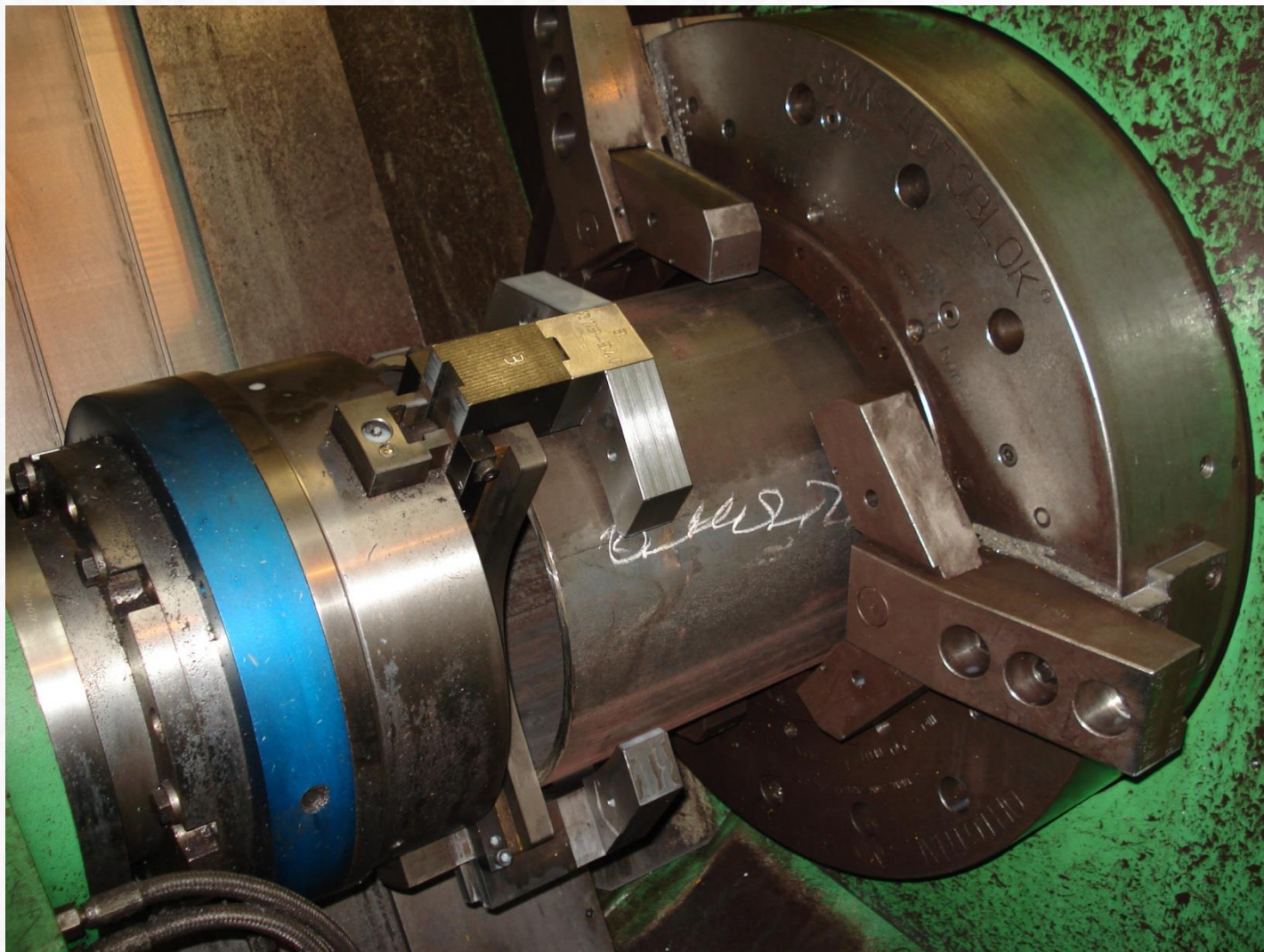

ПРИМЕРЫ ПРИМЕНЕНИЯ

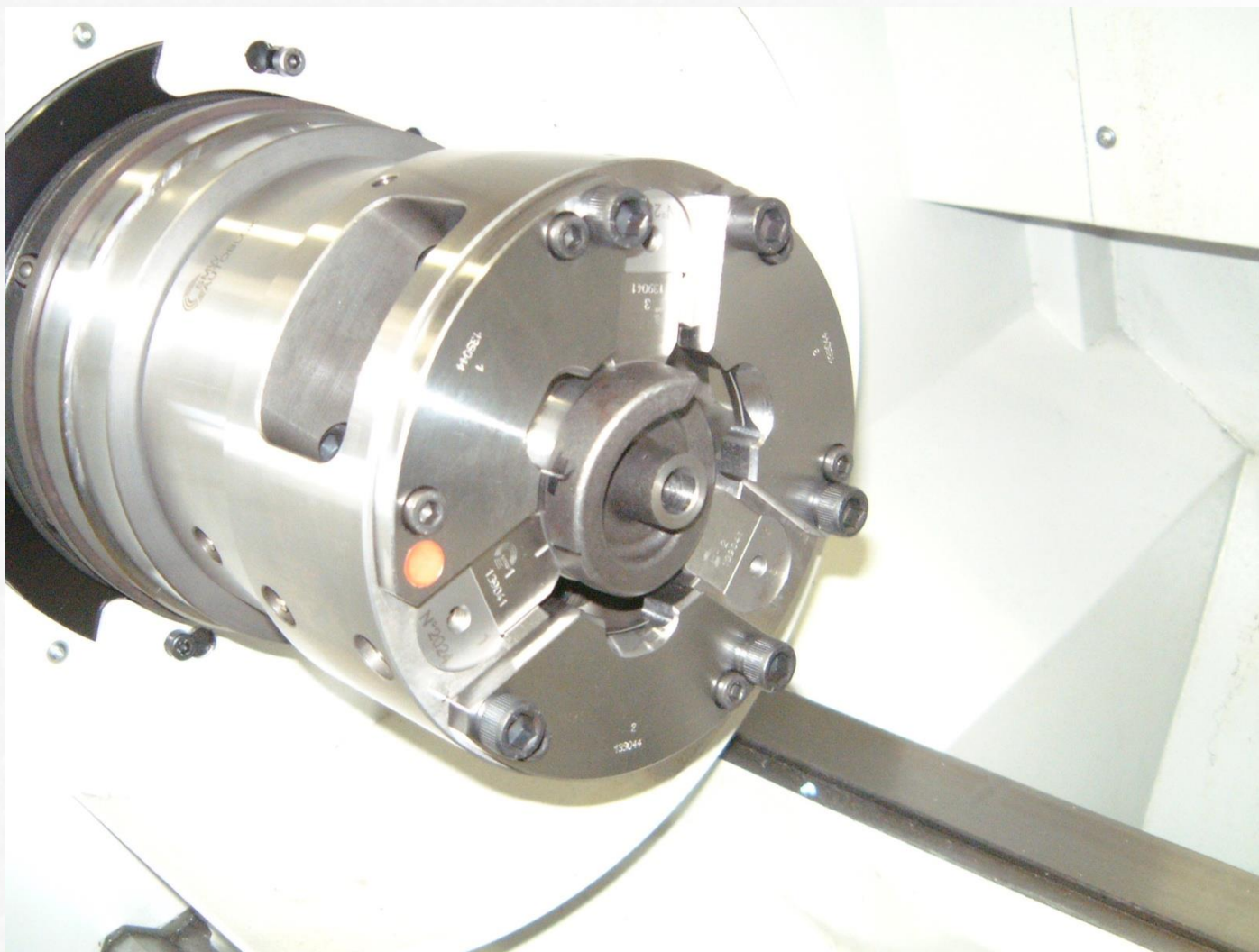

ПРИМЕРЫ ПРИМЕНЕНИЯ



ПРИМЕРЫ ПРИМЕНЕНИЯ

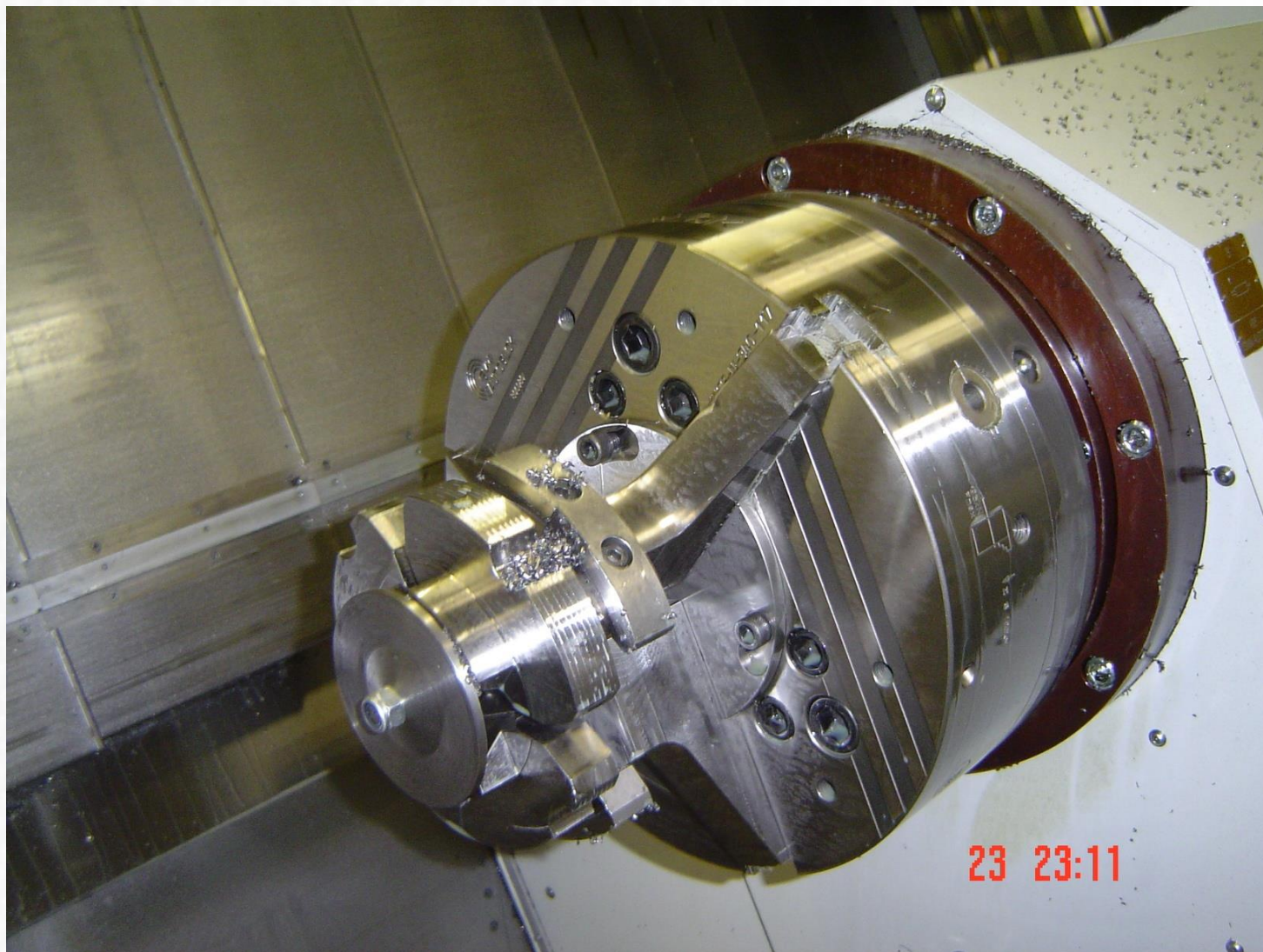

ПРИМЕРЫ ПРИМЕНЕНИЯ



ПРИМЕРЫ ПРИМЕНЕНИЯ



ПРИМЕРЫ ПРИМЕНЕНИЯ

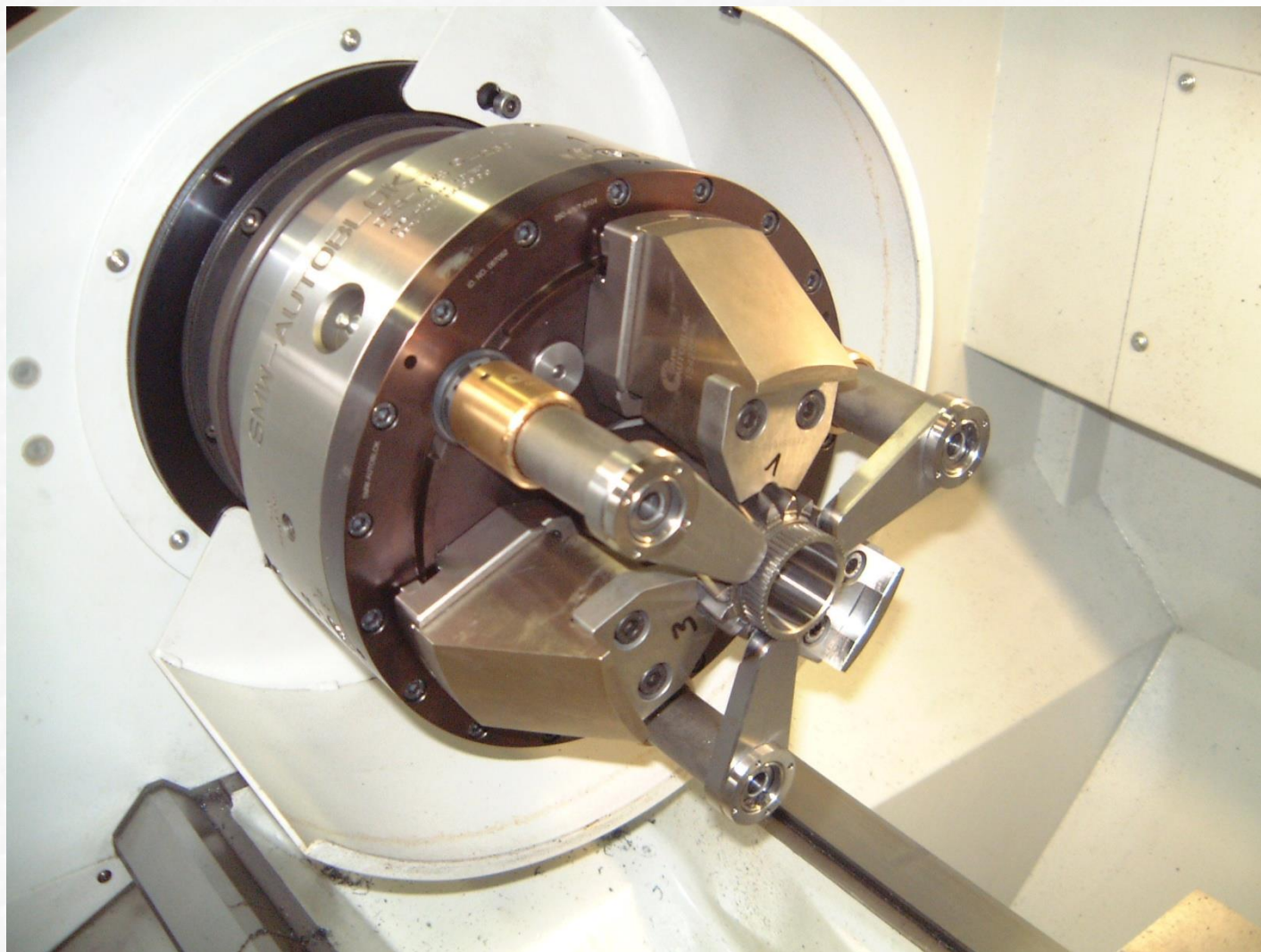

ПРИМЕРЫ ПРИМЕНЕНИЯ



ПРИМЕРЫ ПРИМЕНЕНИЯ

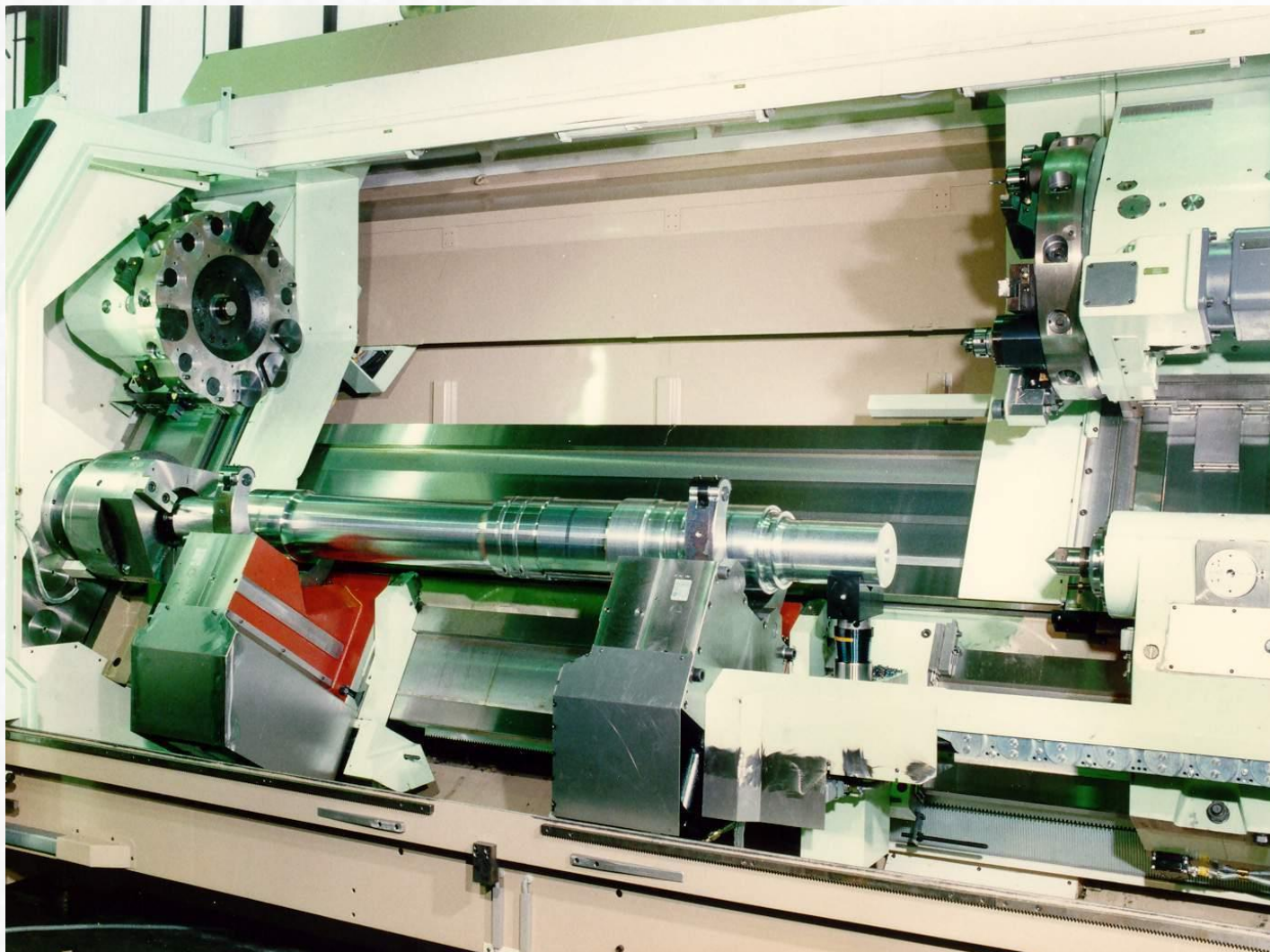

ПРИМЕРЫ ПРИМЕНЕНИЯ

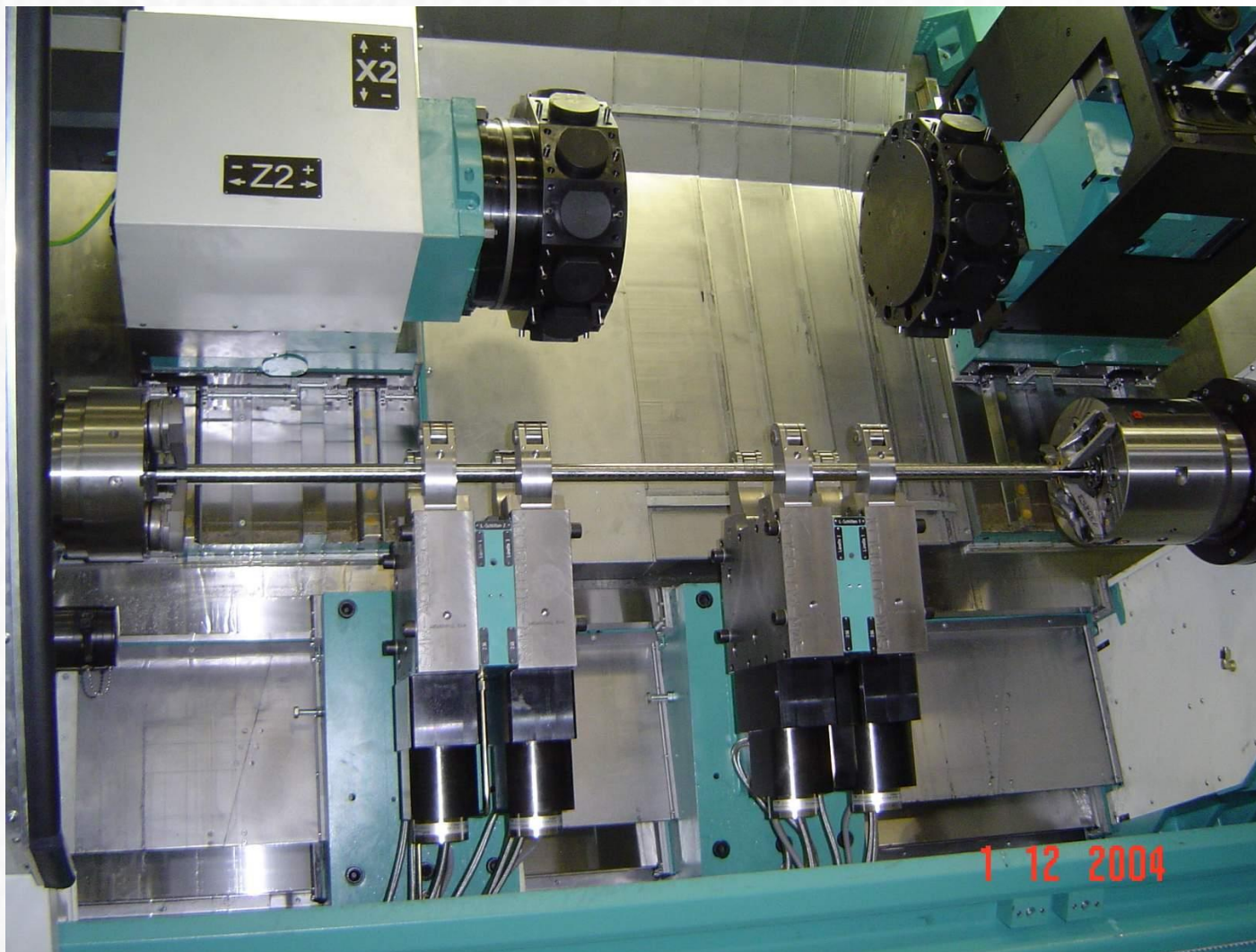

ПРИМЕРЫ ПРИМЕНЕНИЯ

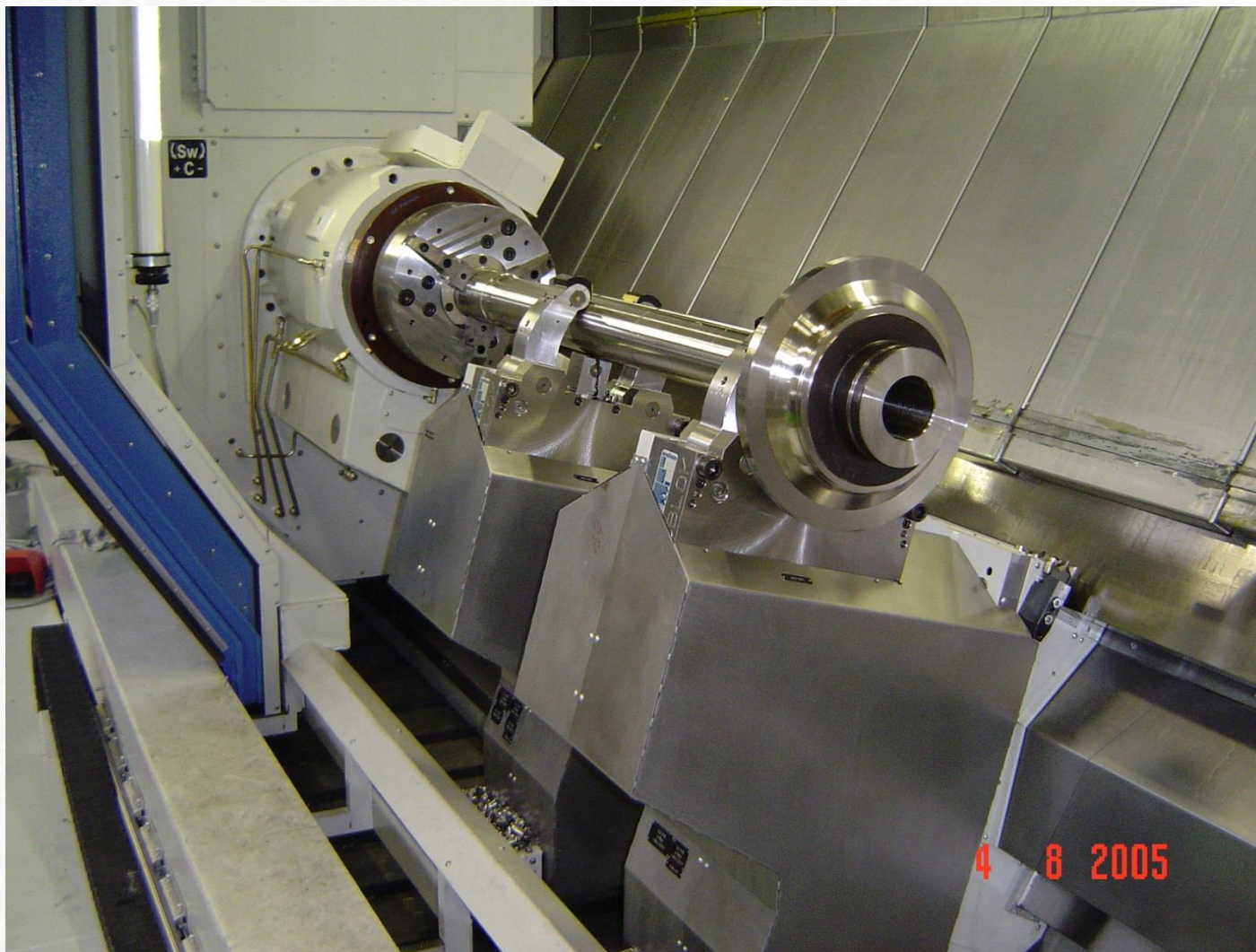

ПРИМЕРЫ ПРИМЕНЕНИЯ

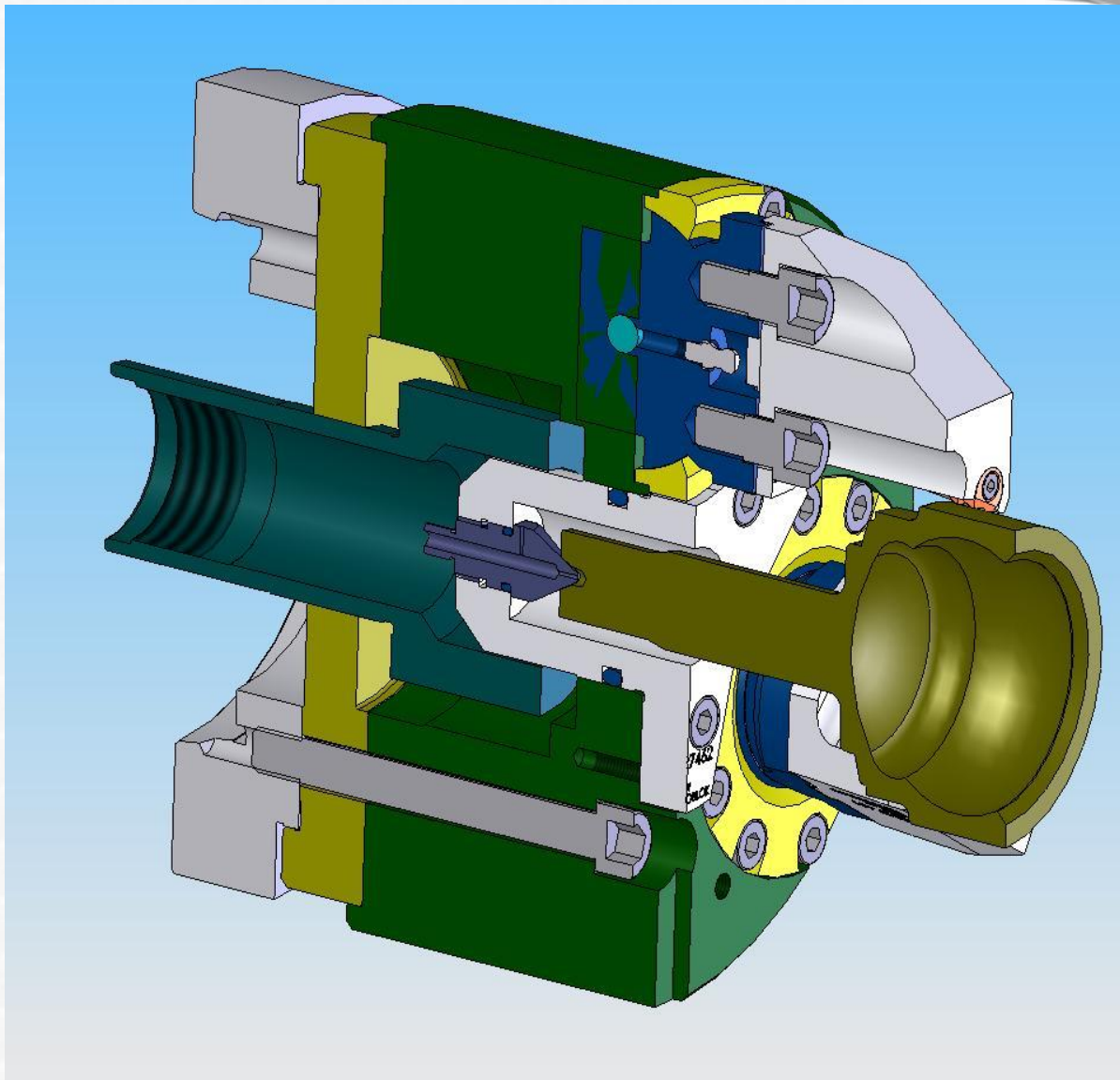

ПРИМЕРЫ ПРИМЕНЕНИЯ

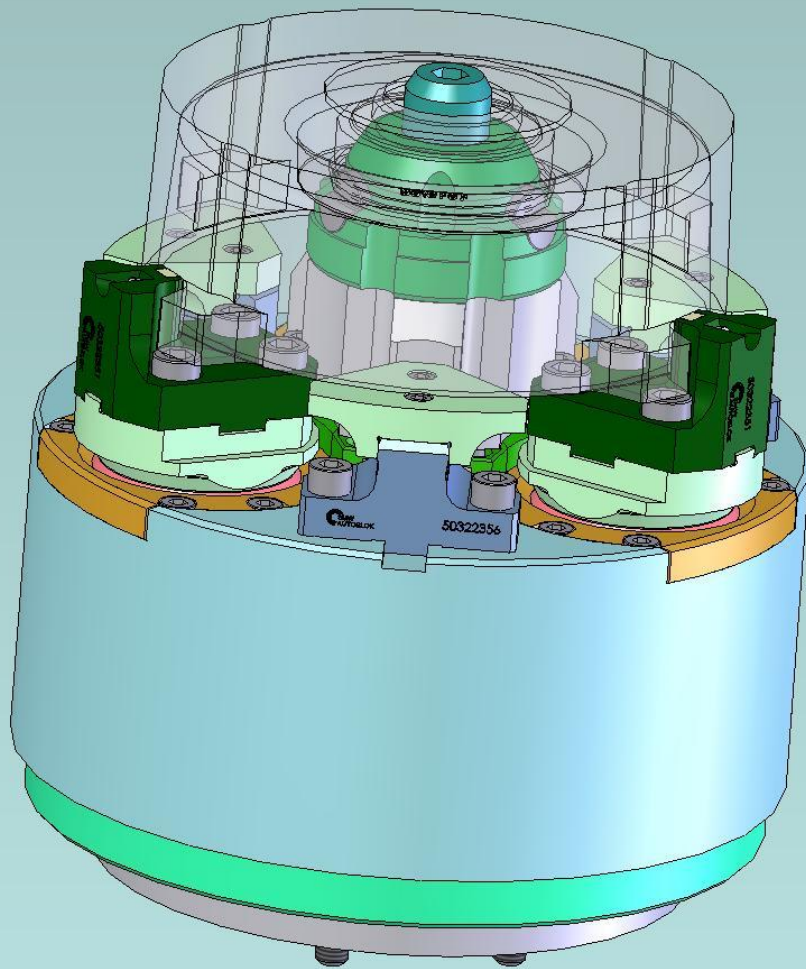

ПРИМЕРЫ ПРИМЕНЕНИЯ

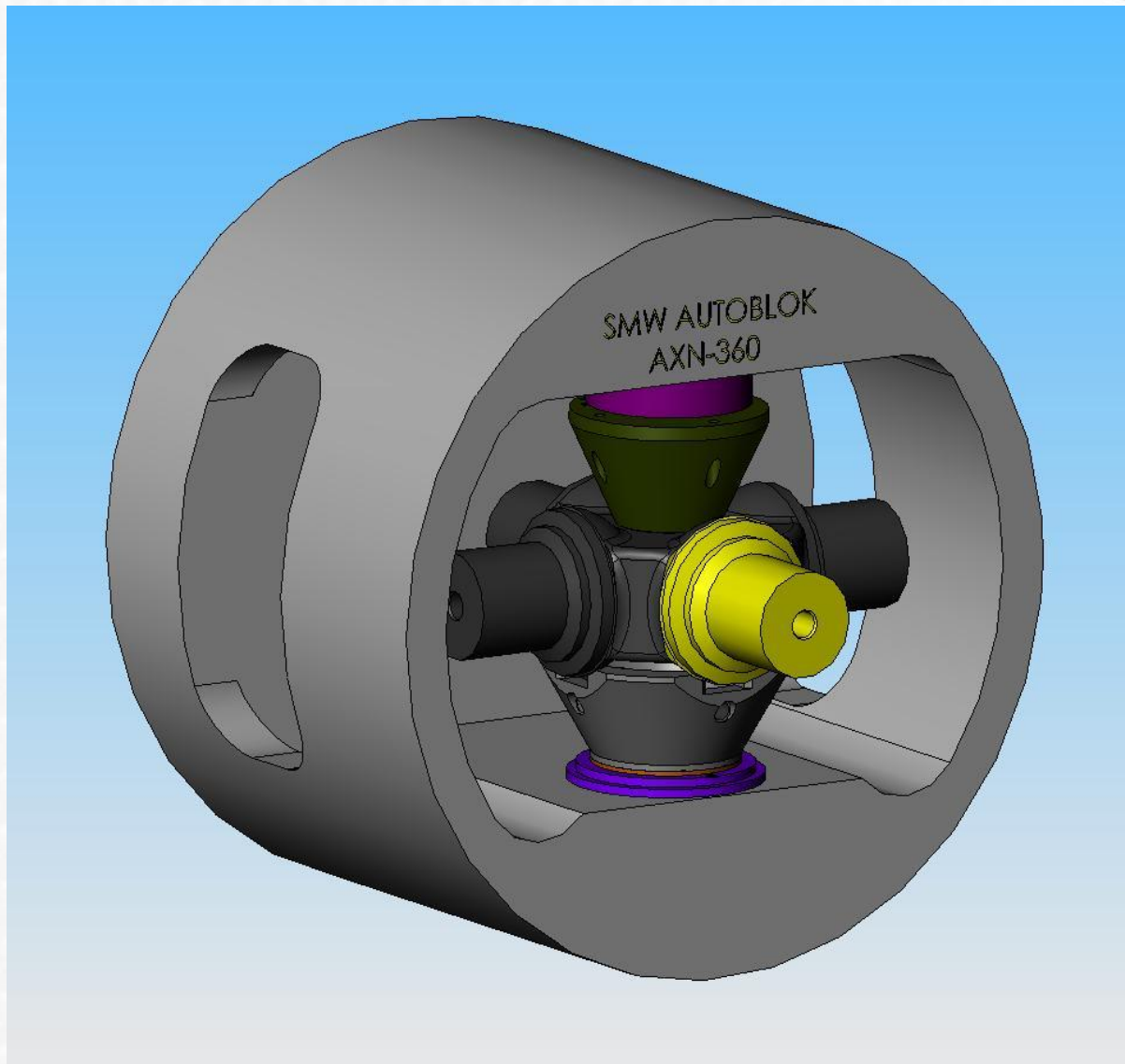

ПРИМЕРЫ ПРИМЕНЕНИЯ

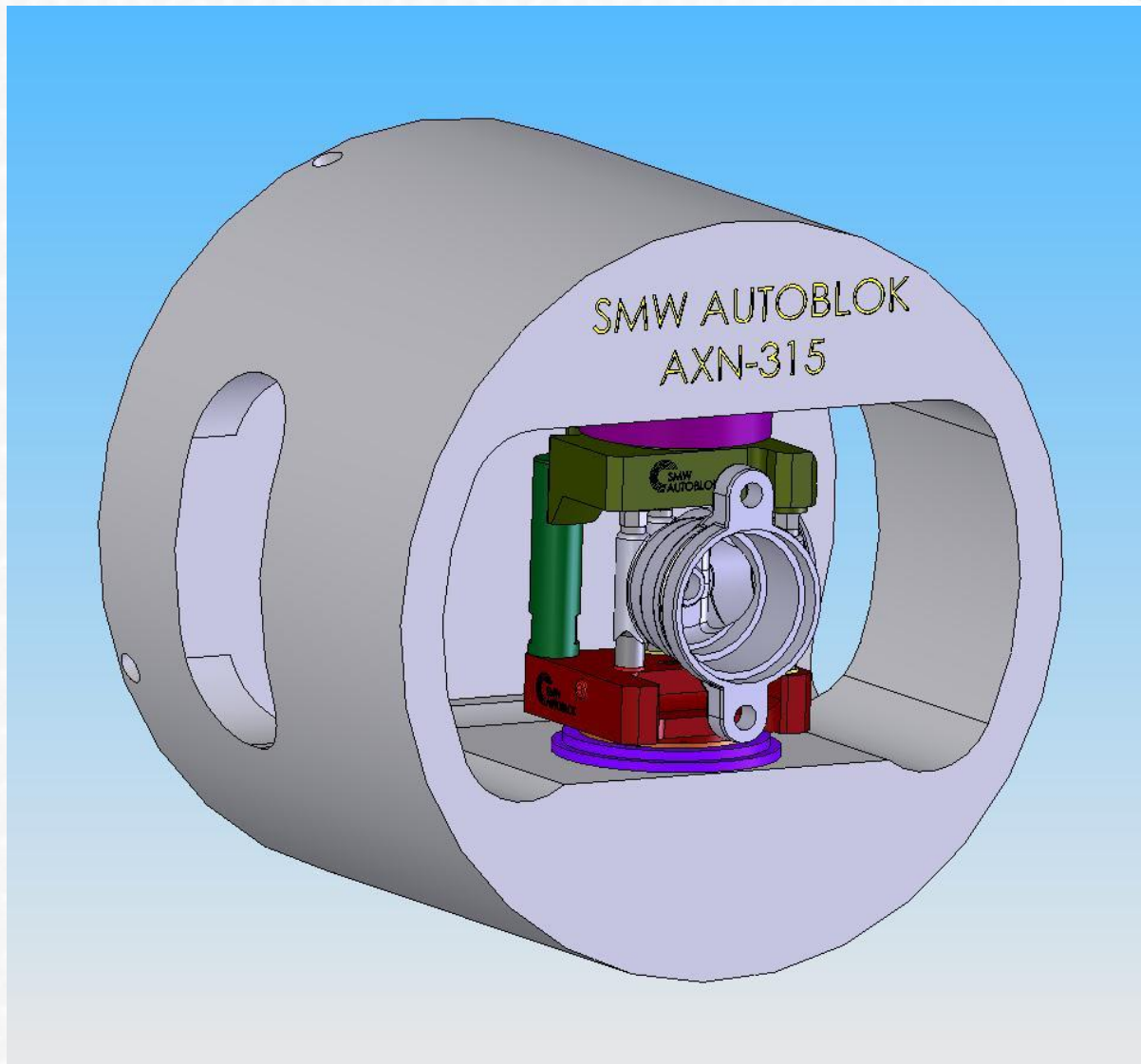

ПРИМЕРЫ ПРИМЕНЕНИЯ

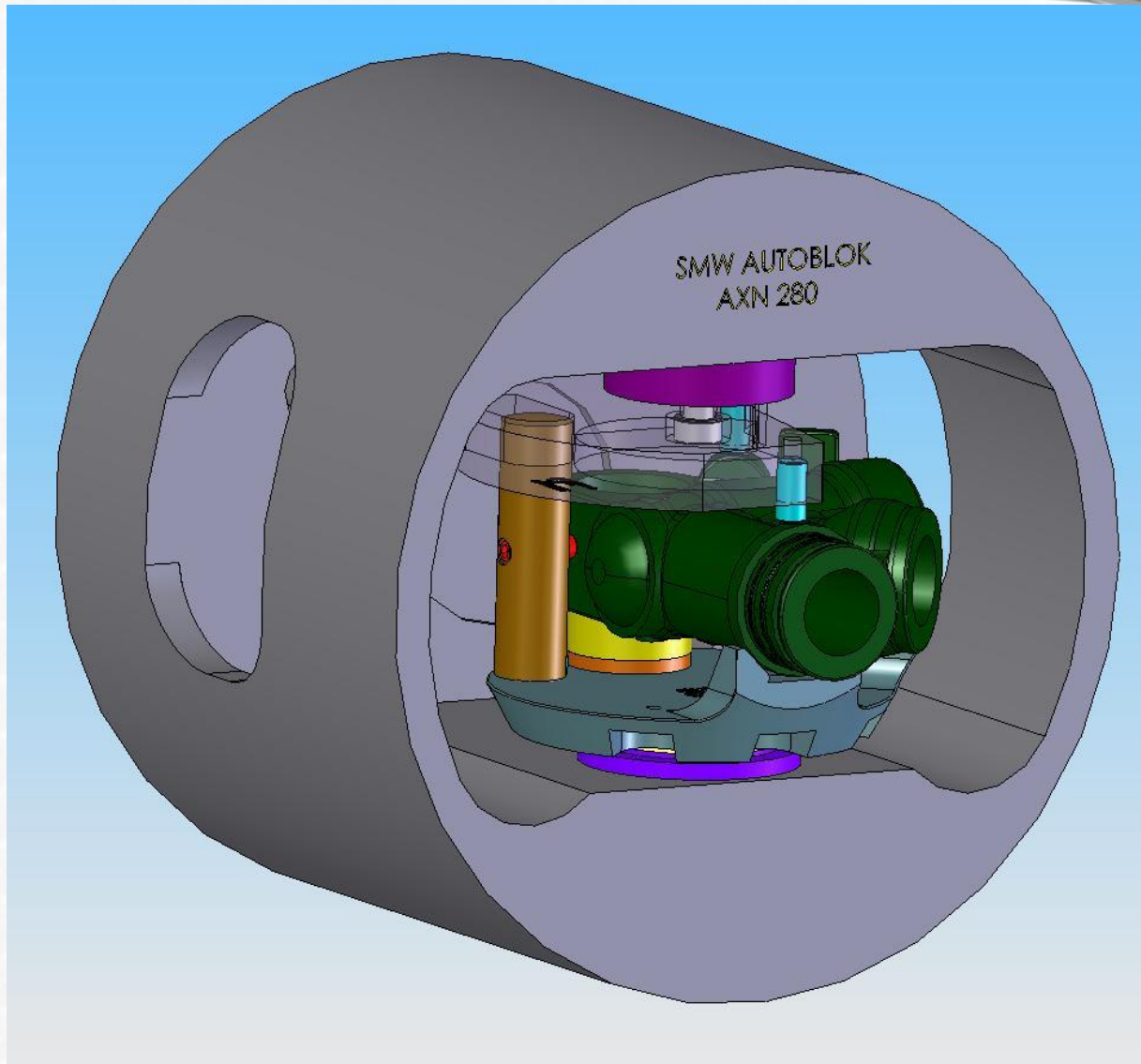

ПРИМЕРЫ ПРИМЕНЕНИЯ

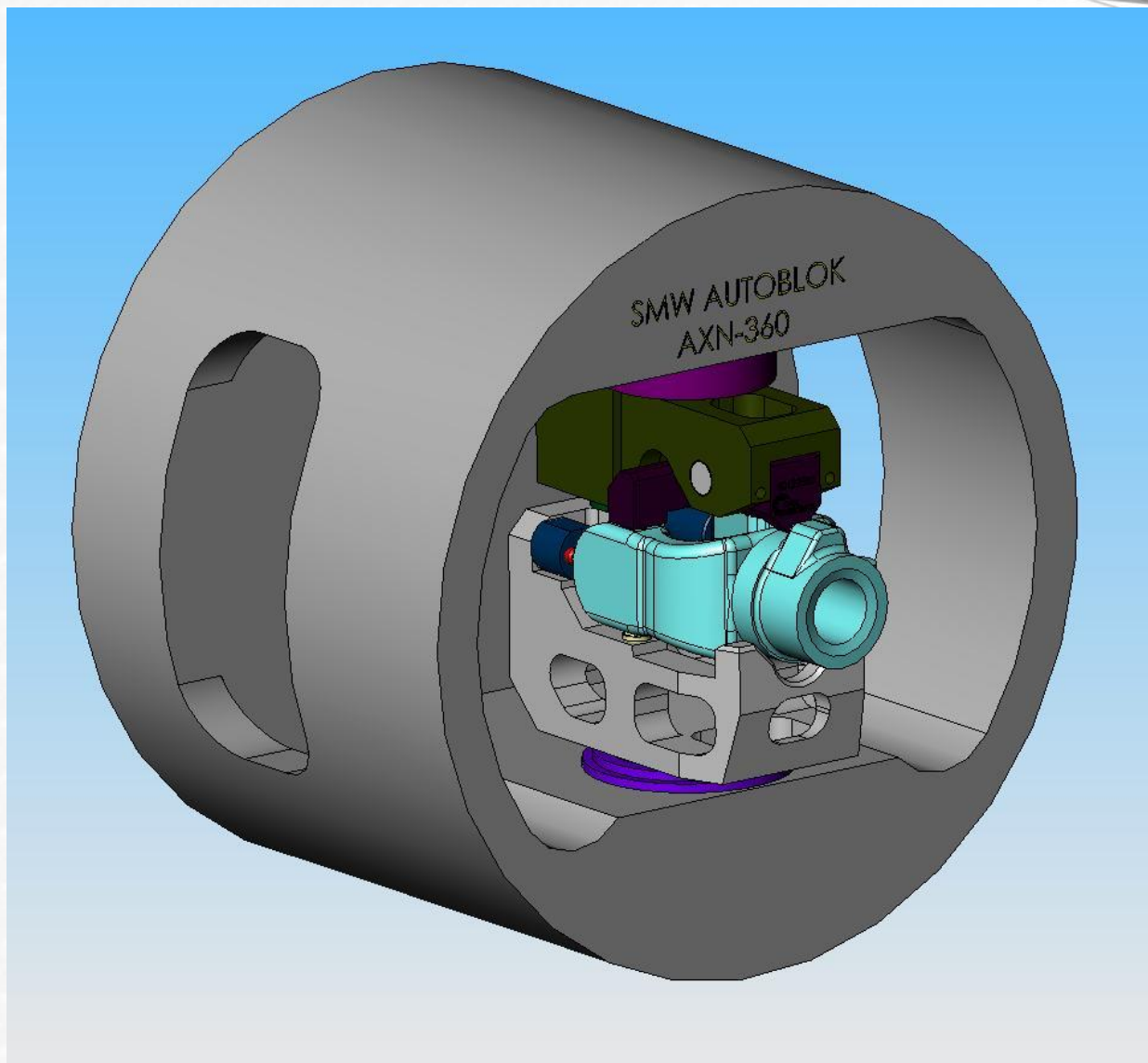

**СПАСИБО ЗА
ВНИМАНИЕ**

