

**РЕЗЦЫ
РАСТОЧНЫЕ
С ЦИЛИНДРИЧЕСКИМ
ХВОСТОВИКОМ
ДЛЯ КООРДИНАТНО-
РАСТОЧНЫХ СТАНКОВ**

www.oakiz.ru



ОАО «КИРЖАЧСКИЙ ИНСТРУМЕНТАЛЬНЫЙ ЗАВОД»

Мы занимаемся разработкой и изготовлением металлорежущего инструмента с 1934 года. Уже более 80 лет мы накапливаем опыт производства токарных резцов, которые позволяют достичь эффективности производственного процесса.

Мы экспериментируем с новыми идеями, занимаемся изобретательством и выводим на рынок новые продукты потому, что понимаем потребности наших клиентов и это основа нашего превосходства над конкурентами.

Сотни конструктивных решений для отрезки, наружного точения, для обработки отверстий и нарезания резьбы доступны для заказа у одного поставщика.

Прибавьте к этому широкие возможности изготовления специальных конструкций по чертежам или эскизам, и Вы гарантировано получите именно тот инструмент, который Вам необходим!

Киржачский инструментальный завод



РЕЗЦЫ РАСТОЧНЫЕ С ТВЕРДОСПЛАВНЫМИ ПЛАСТИНАМИ С ЦИЛИНДРИЧЕСКИМ ХВОСТОВИКОМ ДЛЯ КООРДИНАТНО-РАСТОЧНЫХ СТАНКОВ.

ГОСТ 25987-83

Тип 1 - резцы для обработки сквозных отверстий;

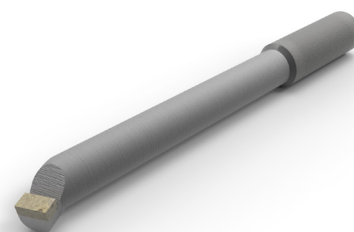
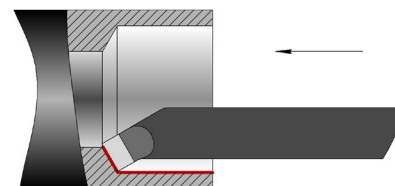
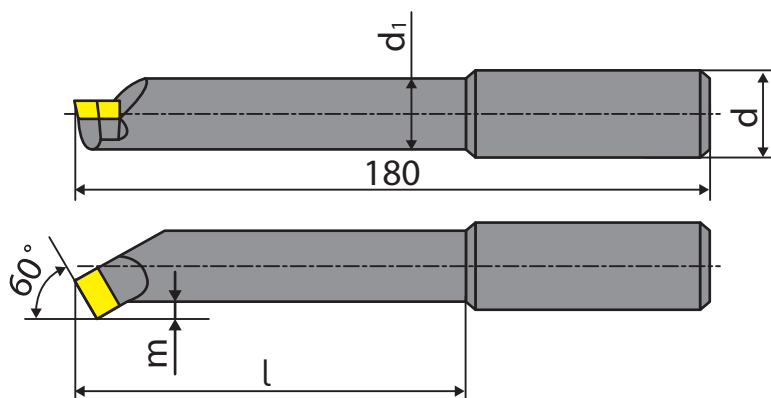

Тип 2 - резцы для обработки глухих отверстий.

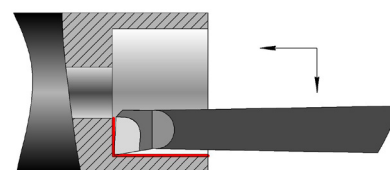
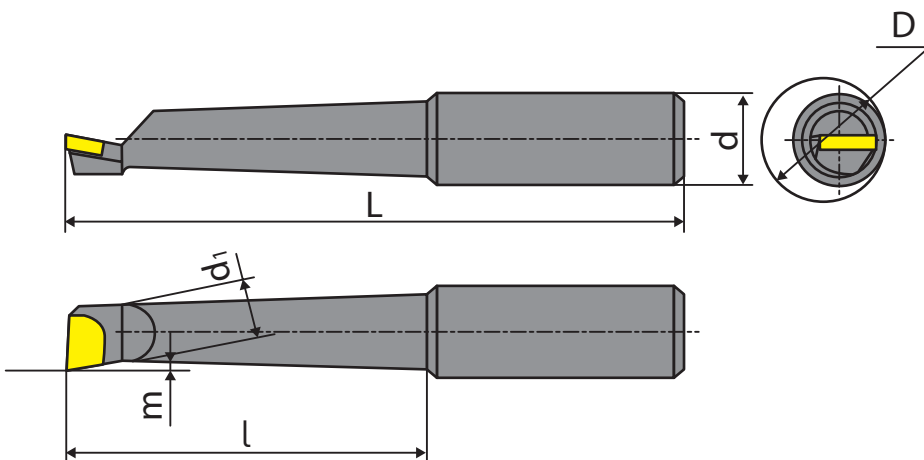

Обозначение		d	d1		L	l	m		Диаметр наименьшего растачиваемого отверстия
Тип 1 - для сквозных отверстий	Тип 2 - для глухих отверстий		Тип 1	Тип 2			Тип 1	Тип 2	
2145-0631	2145-0632	10	4,5	4,5	63	25	0,8	0,5	6
2145-0633	2145-0634		6	6	80	40	1		
2145-0635	2145-0636	12	7	7	80	32	1,5		10
2145-0637	2145-0638				110	63			
2145-0639	2145-0642	16	9	9	100	50	2	1	14
2145-0643	2145-0644				125	80			
2145-0645	2145-0646	20	16	12	110	63	4	2	18
2145-0647	2145-0648				180	125			
2145-0649	2145-0652	25	20	16	125	80	5		25
2145-0653	2145-0654				210	160			

Электронная почта для размещения заказа - oookiz@mail.ru

РЕЗЦЫ РАСТОЧНЫЕ ЦЕЛЬНЫЕ ТВЕРДОСПЛАВНЫЕ СО СТАЛЬНЫМ ХВОСТОВИКОМ ДЛЯ КООРДИНАТНО-РАСТОЧНЫХ СТАНКОВ

ГОСТ 18062-72 и ГОСТ 18063-72

Для сквозных отверстий

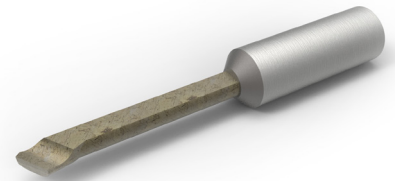
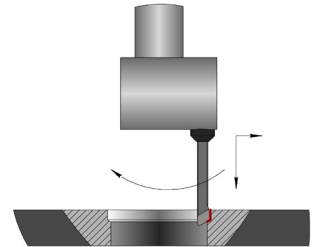
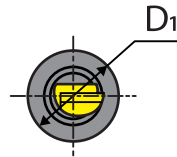
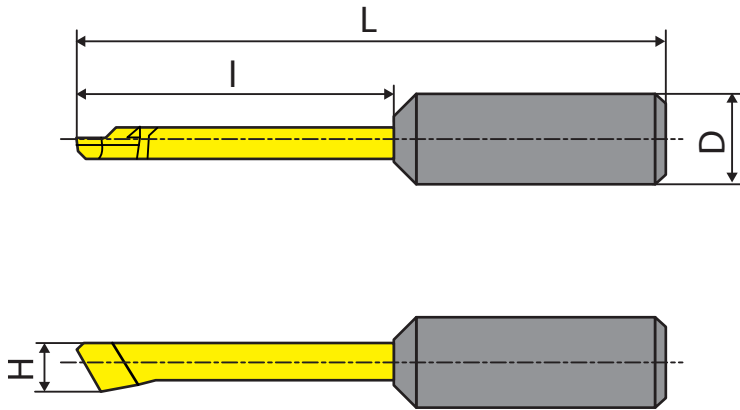

Для глухих отверстий

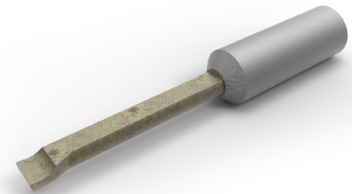
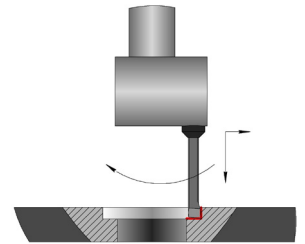
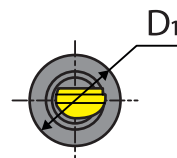
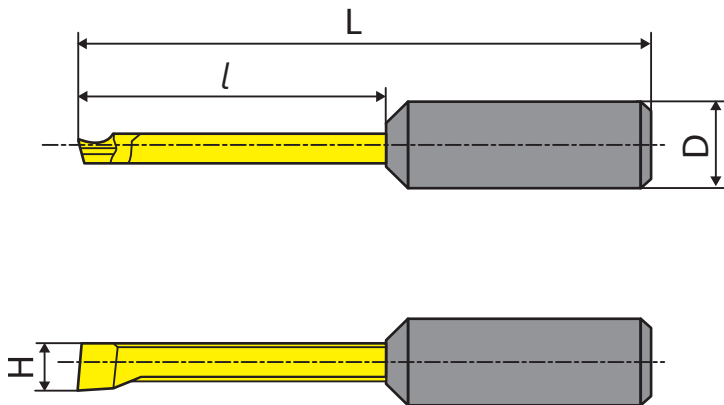

Обозначение		H	D	L	l	Диаметр наименьшего растачиваемого отверстия D ¹
Для сквозных отверстий ГОСТ 18062-72	Для глухих отверстий ГОСТ 18063-72					
2145-0011	2145-0041	2,8	6	40	10	3
2145-0012	2145-0042			50	20	
2145-0013	2145-0043	3,8	6	40	10	4
2145-0014	2145-0044			50	20	
2145-0015	2145-0045	4,7	10	45	15	5
2145-0016	2145-0046			60	30	
2145-0017	2145-0047	5,5	10	45	15	6
2145-0018	2145-0048			65	35	
2145-0019	2145-0049	6,5	12	45	15	7
2145-0020	2145-0050			65	35	
2145-0021	2145-0051	7,5	12	50	20	8
2145-0022	2145-0052			70	40	

Электронная почта для размещения заказа - oao_kiz@mail.ru

РЕЗЦЫ РАСТОЧНЫЕ С ПЛАСТИНАМИ ИЗ ТВЕРДОГО СПЛАВА ДЛЯ КООРДИНАТНО-РАСТОЧНЫХ СТАНКОВ

ТУ 2-035-898-82

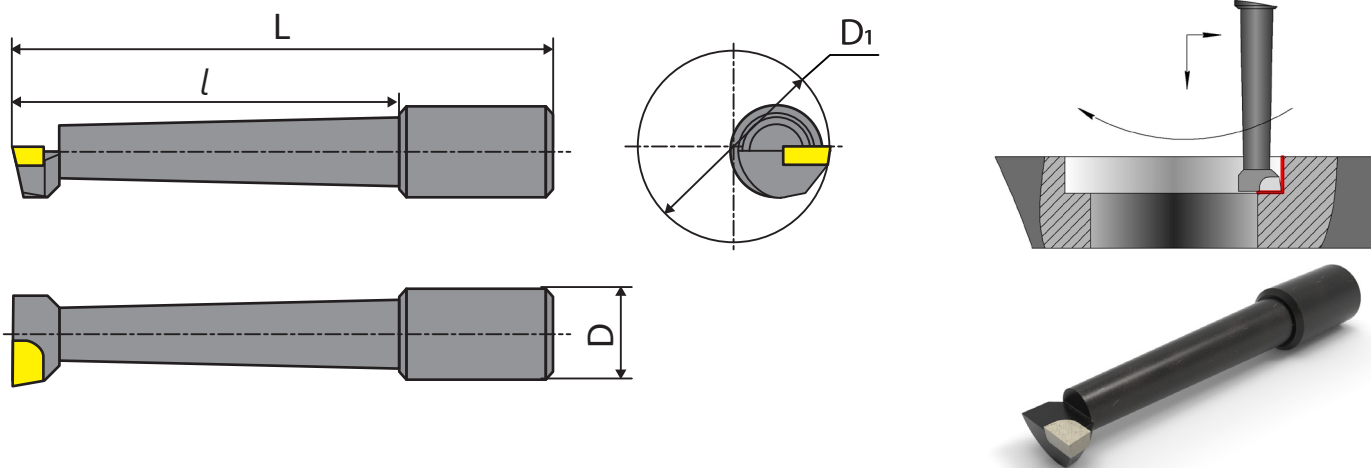

Обозначение	D	L	l	Диаметр наименьшего растачиваемого отверстия D ¹	
2140-4008-00	12	55	25	8	
2140-4008-01		70	40		
2140-4008-02		55	25	12	
2140-4008-03		70	40		
2140-4008-04		90	60		
2140-4008-05		90	50		
2140-4008-06		20	115	75	18
2140-4008-07			140	100	
2140-4008-08	90		50		
2140-4008-09	115		75		
2140-4008-10	140	100	25		
2140-4008-11	25	90		50	
2140-4008-12		115		75	
2140-4008-13		140		100	
2140-4008-14	20	90	50	25	
2140-4008-15		115	75		
2140-4008-16		140	100		
2140-4008-17		165	125		
2140-4008-18	25	90	50		18
2140-4008-19		115	75		
2140-4008-20		140	100		
2140-4008-21		165	125		
2140-4008-22	20	165	125	30	
2140-4008-23		200	160		
2140-4008-24	25	165	125		18
2140-4008-25		200	160		
2140-4008-26	18	115	75	10	
2140-4008-27		140	100		
2140-4008-28	12	70	40		

АКТУАЛЬНЫЕ КАТАЛОГИ КИРЖАЧСКОГО ИНСТРУМЕНТАЛЬНОГО ЗАВОДА

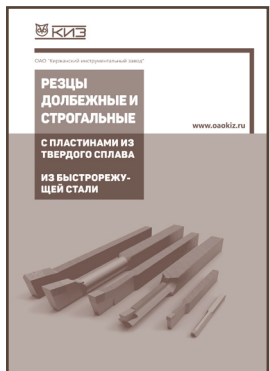



ОАО "Киржачский инструментальный завод"

601010, Владимирская область,
г.Киржач, ул.Серегина, 18

Телефон: +7 (49237) 2-11-51
+7 (49237) 2-19-84
+7 (49237) 2-10-91

E-mail: oaokiz@mail.ru

Сайт: www.oaokiz.ru