

РЕЗЦЫ ДОЛБЕЖНЫЕ И СТРОГАЛЬНЫЕ

С ПЛАСТИНАМИ ИЗ
ТВЕРДОГО СПЛАВА

ИЗ БЫСТРОРЕЖУ-
ЩЕЙ СТАЛИ

www.oaokiz.ru

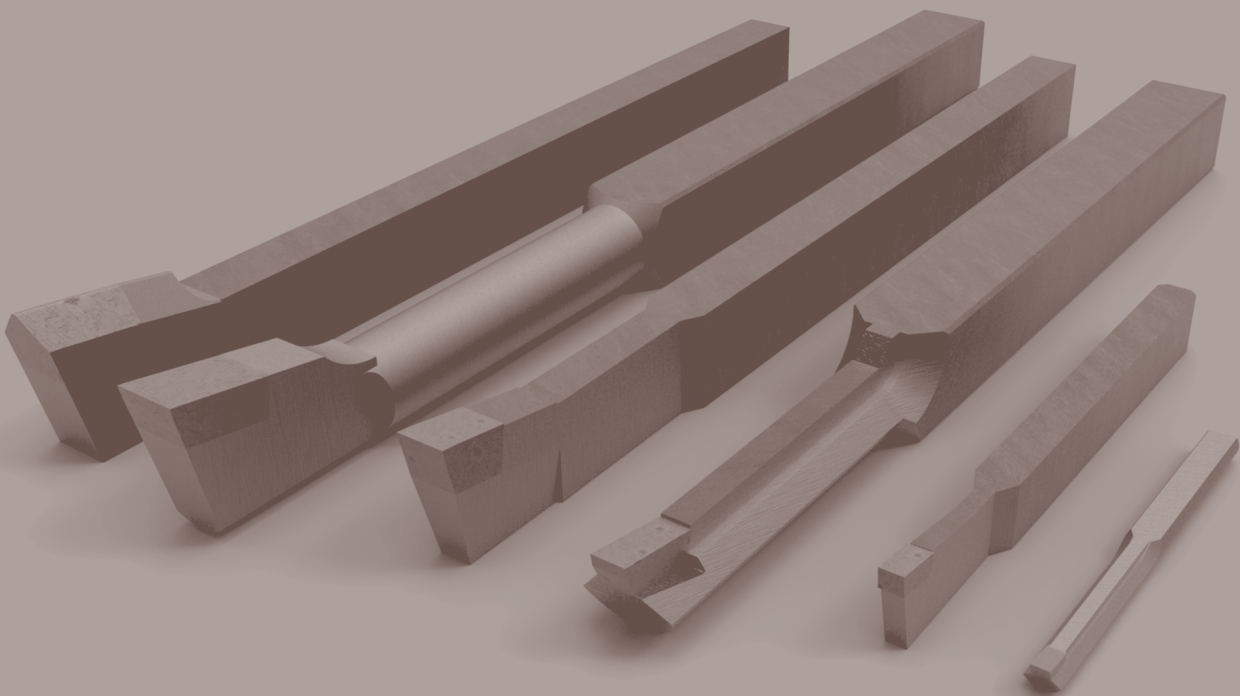

ОАО «КИРЖАЧСКИЙ ИНСТРУМЕНТАЛЬНЫЙ ЗАВОД»

Мы занимаемся разработкой и изготовлением металлорежущего инструмента с 1934 года. Уже более 80 лет мы накапливаем опыт производства токарных резцов, которые позволяют достичь эффективности производственного процесса.

Мы экспериментируем с новыми идеями, занимаемся изобретательством и выводим на рынок новые продукты потому, что понимаем потребности наших клиентов и это основа нашего превосходства над конкурентами.

Сотни конструктивных решений для отрезки, наружного точения, для обработки отверстий и нарезания резьбы доступны для заказа у одного поставщика.

Прибавьте к этому широкие возможности изготовления специальных конструкций по чертежам или эскизам, и Вы гарантировано получите именно тот инструмент, который Вам необходим!

Киржачский инструментальный завод



Наше производство находится в центре города Киржач Владимирской области.

СОДЕРЖАНИЕ

РЕЗЦЫ ДОЛБЕЖНЫЕ 7

Долбежные резцы по гост 10046-72

Тип 1 - проходные двусторонние с углом $\varphi=45^\circ$ 7

Тип 2 - прорезные 8

Тип 3 - для шпоночных пазов

Исполнение 1 9

Исполнение 2 9

Исполнение 3 10

Долбежные резцы для квадратных отверстий 11

Долбежные резцы для шестигранных отверстий 12

Долбежные резцы для треугольных отверстий 13

Резец долбежный желобной 14

РЕЗЦЫ СТРОГАЛЬНЫЕ 17

Резцы строгальные отрезные и прорезные изогнутые
с пластинами из твердого сплава ГОСТ 18894-73 17

с пластинами из быстрорежущей стали ГОСТ 18890-73 18

Резцы строгальные отрезные прямые двухсторонние РИ 274 19

Резцы строгальные отрезные прямые двухсторонние с пластинами
из быстрорежущей стали РИ 291 20

Резцы строгальные отрезные прямые усиленные 21

Резцы отрезные и прорезные изогнутые с пластинами из твердого сплава РИ 289 22

Резцы прорезные строгальные и токарные с пластинами
из быстрорежущей стали РИ 288 23

Резцы строгальные проходные изогнутые с пластинами
из твердого сплава ГОСТ 18891-73 24

Резцы строгальные проходные прямые с пластинами
из твердого сплава ГОСТ 18891-73 25

Резцы строгальные проходные прямые с пластинами из твердого сплава,
с углами $\varphi 20^\circ$ и $\varphi 10^\circ$ ГОСТ 18891-73 26

Резцы строгальные проходные отогнутые с пластинами из твердого сплава РИ 287 27

Резцы строгальные проходные изогнутые с пластинами
из быстрорежущей стали ГОСТ 18887-73 28

Резцы строгальные подрезные изогнутые с пластинами
из твердого сплава ГОСТ 18893-73 29

Резцы строгальные подрезные прямые с пластинами из твердого сплава ГОСТ 18893-73	30
Резцы строгальные подрезные изогнутые с пластинами из быстрорежущей стали ГОСТ 18889-73	31
Резцы строгальные подрезные прямые с пластинами из быстрорежущей стали ГОСТ 18889-73	32
Резцы строгальные чистовые широкие изогнутые с пластинами из твердого сплава ГОСТ 18892-73	33
с пластинами из быстрорежущей стали ГОСТ 18888-73	34
Резцы строгальные чистовые широкие прямые с пластинами из твердого сплава РИ 284 ...	35
Резцы строгальные обдирочные прямые широкие с пластинами из быстрорежущей стали РИ 290	36
Резцы строгальные обдирочные прямые широкие с пластинами из быстрорежущей стали РИ 292	37
Резцы строгальные проходные с пластинами из быстрорежущей стали РИ 293	38
Резцы строгальные чистовые двухсторонние изогнутые с пластинами из твердого сплава РИ 285	39
Резцы строгальные прорезные прямые	40
Резцы строгальные для обработки т-образных пазов**	41
Резцы строгальные прямые отогнутые для обработки пазов типа «ласточкин хвост»	42
Резец строгальный для строгания канавок у направляющих типа «ласточкин хвост»	43
Резцы строгальные канавочные отогнутые с пластинами из быстрорежущей стали	44
Резцы строгальные канавочные отогнутые с пластиной 90°	45
Резцы строгальные прорезные отогнутые	46
Резцы строгальные чистовые прямые для обработки симметричных призматических направляющих	47
Резцы строгальные чистовые изогнутые для обработки симметричных призматических направляющих	48
Резцы строгальные чистовые прямые для обработки несимметричных призматических направляющих	49
Резцы строгальные чистовые изогнутые для обработки несимметричных призматических направляющих	50
Резец строгальный с углом 30° и с радиусом при вершине	51
Резец строгальный для обработки кромок под сварку под 50° и 27°	52
Резец строгальный для обработки кромок под сварку под 60° и 35°	53
Резцы строгальные чистовые радиусные выпуклые	54

РЕЗЦЫ ДОЛБЕЖНЫЕ

В каталоге представлены стандартные конструкции инструмента, изготовленные по ГОСТ и конструкции для получения разнообразных профилей, разработанные на основе потребностей специалистов металлообработки.

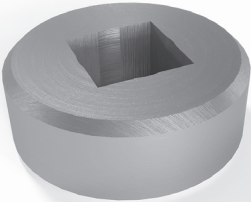
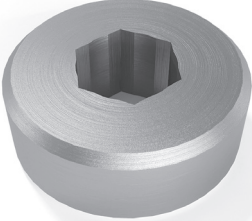
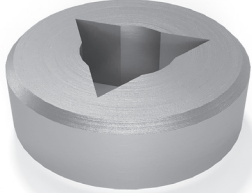
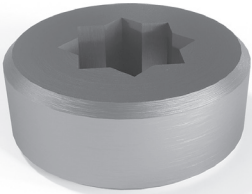
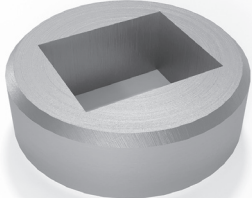
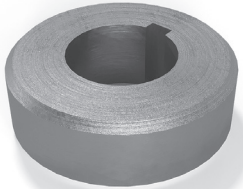
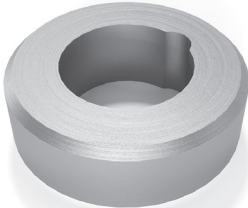
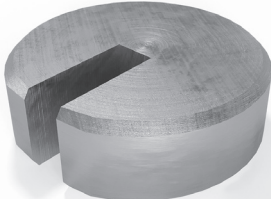
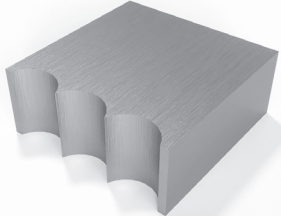
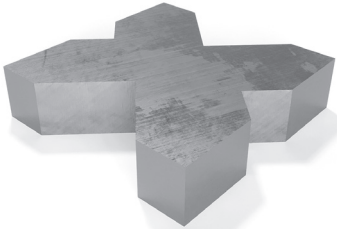
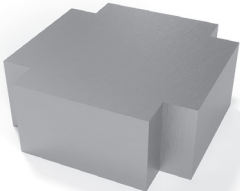
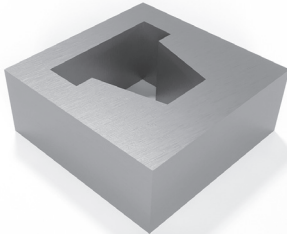
Квадратный профиль	Шестиугольный профиль	Треугольный профиль
		
Восьмиугольный профиль	Прямоугольный профиль	Шпоночные пазы
		
Радиусные шпоночные пазы	Прорезка	Желобные профили
		
Призматические профили	Прямоугольные наружные выборки	Сложные формы
		

Если Вы не найдете в каталоге то, что Вам нужно, просто пришлите заявку по электронной почте в произвольной форме и мы будем очень стараться, что бы решить Вашу технологическую задачу.

Обратите внимание на то, что для изготовления резцов нам необходимо время. Нормальный срок изготовления долбежных резцов от 45 до 60 дней. Пожалуйста, не забывайте это учитывать.

ДОЛБЕЖНЫЕ РЕЗЦЫ ПО ГОСТ 10046-72

Тип 1 - проходные двусторонние с углом $\varphi=45^\circ$

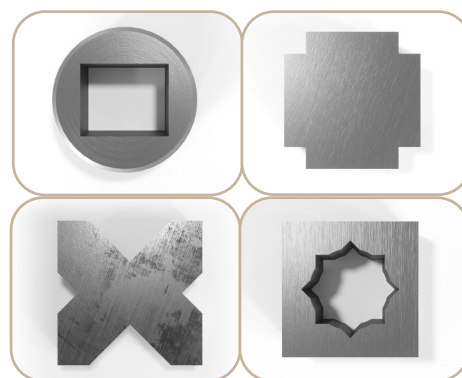
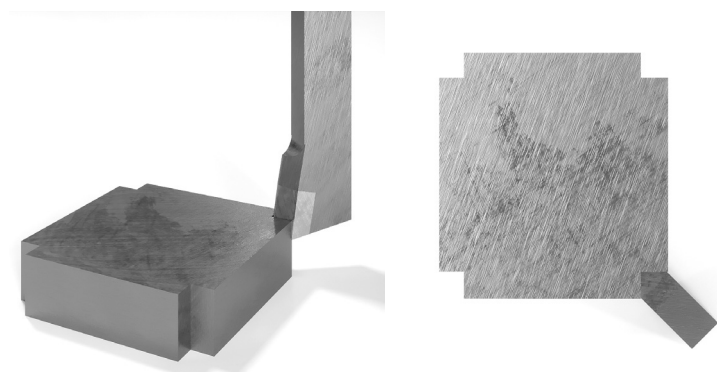
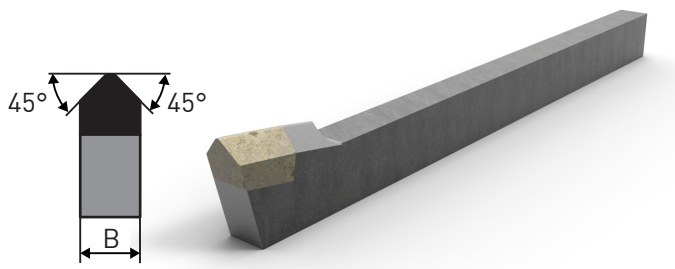
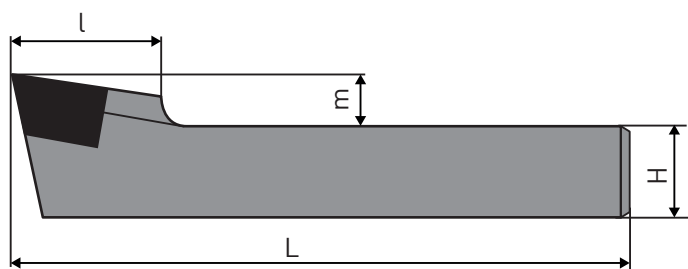

Обозначение	H	B	L	l	m
2180-0801	20	12	250	35	11
2180-0802	25	16	300	40	14
2180-0803	32	20	350	45	17
2180-0804	40	25	450	55	20
2180-0805	50	32	500	60	24

Примечания:

Эти резцы мы изготавливаем с пластинами из быстрорежущей стали и с пластинами из твердого сплава. Можем изготовить резцы с другими размерами и углами.

ДОЛБЕЖНЫЕ РЕЗЦЫ ПО ГОСТ 10046-72

Тип 2 - прорезные

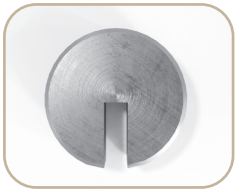
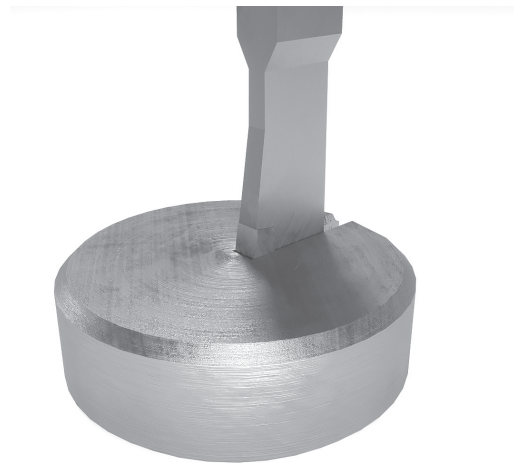
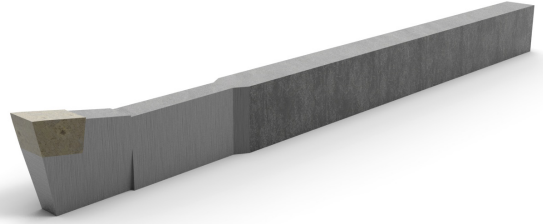
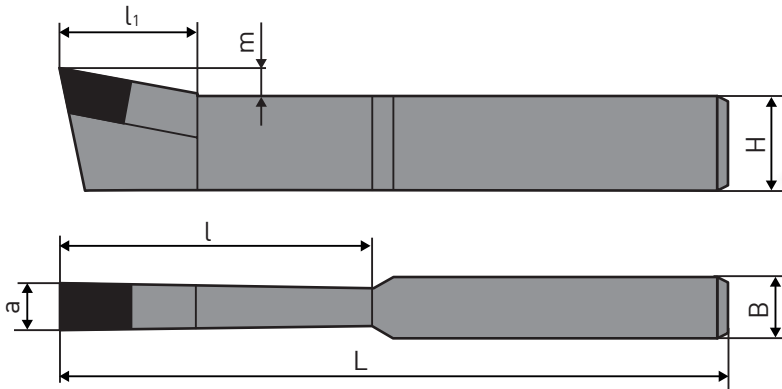

Обозначение	H	B	a	L	l	l ₁	m
2182-0601	16	10	4	150	40	30	4
2182-0602			5				
2182-0603	20	12	6	250	60		6
2182-0604			8				
2182-0605	25	16	10	300	80	35	7
2182-0606			12				
2182-0607	32	20	14	350	100	40	8
2182-0608			16				
2182-0609	40	25	18	400	120	50	11
2182-0610	50	32	20	500	150		
2182-0611			24		180		
2182-0612	63	40	28	600	250	60	13

Примечания:

Эти резцы мы изготавливаем с пластинами из быстрорежущей стали и с пластинами из твердого сплава. Можем изготовить резцы с другими размерами и углами.

ДОЛБЕЖНЫЕ РЕЗЦЫ ПО ГОСТ 10046-72

Тип 3 - для шпоночных пазов

Исполнение 1

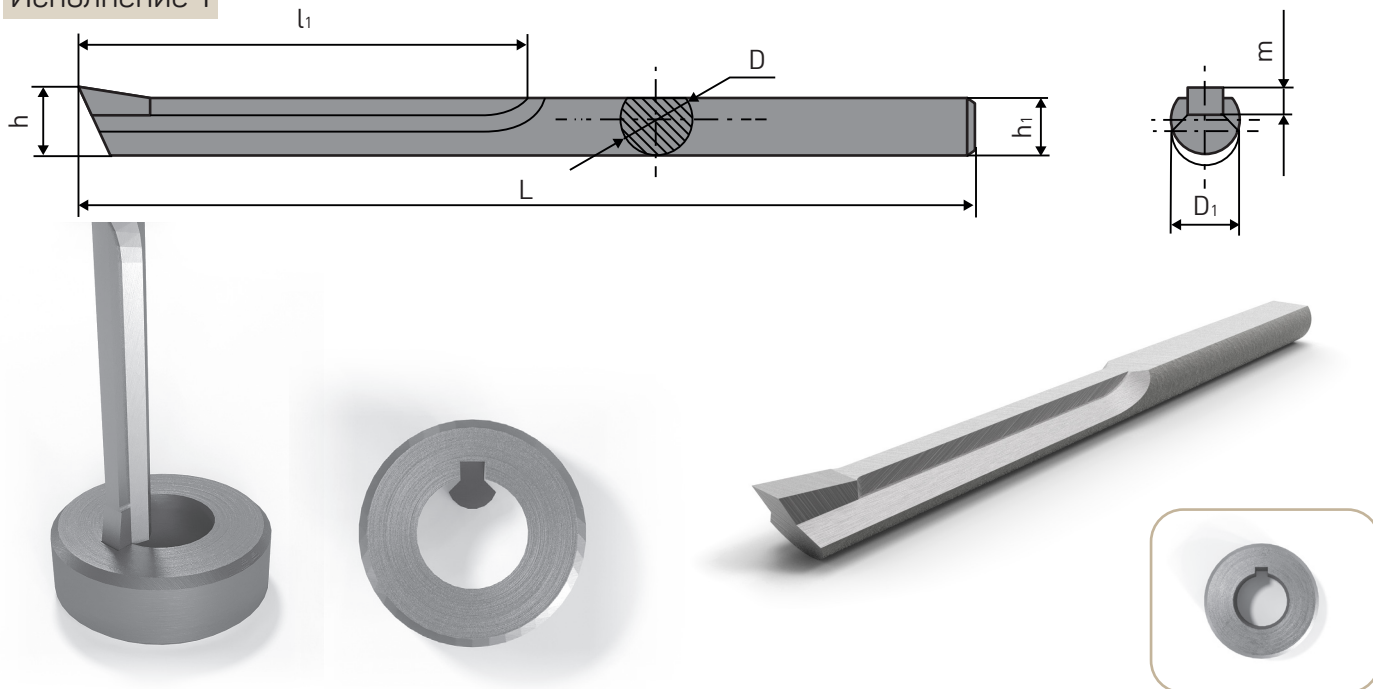

Исполнение 2

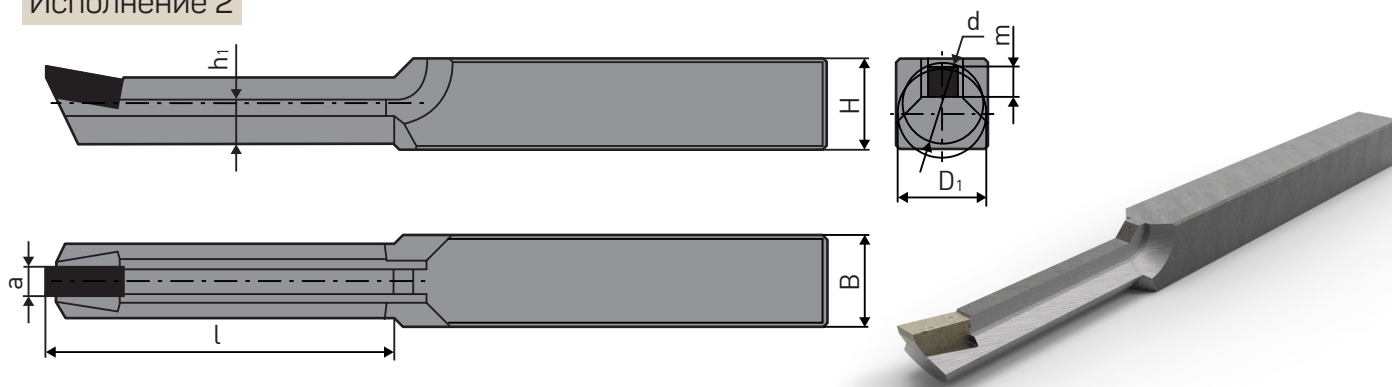

Обозначение	Исполнение 1		Исполнение 2		a	L	l	l1	d	h	h1	m	Диаметр наименьшего обрабатываемого отверстия
	D	H	B	B									
2184-0551	6				3	90		40		5,5	4,5	2	7
2184-0552	8	-	-		4	100	-			7,6	6,5	3	10
2184-0553	12				5	110		50		11,5	10	4	14
2184-0554		20	20		6	280	90		16	15,4	14	5	18
2184-0555		25	25		8	300	100		22	21,2	18,2	6	24
2184-0556					10	350	130			24	21		
2184-0557					12		150		25	23,7	20,7	7	28
2184-0558		32	32		14	400	160		28	25,7	21,7	8	30

Примечания:

Резцы исполнения 1 изготавливаются из цельного быстроребра.

Резцы исполнения 2 мы изготавливаем с пластинами из быстрорежущей стали и с пластинами из твердого сплава.

Электронная почта для размещения заказа - oao.kiz@mail.ru

ДОЛБЕЖНЫЕ РЕЗЦЫ ПО ГОСТ 10046-72

Тип 3 - для шпоночных пазов

Исполнение 3

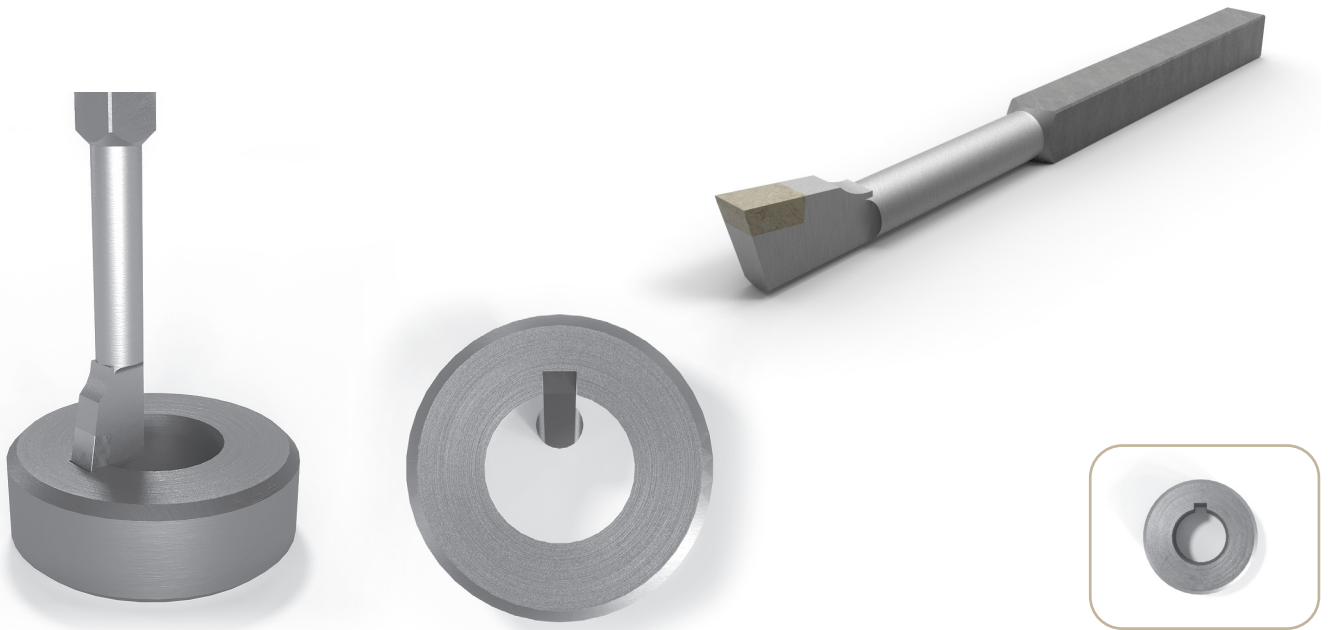
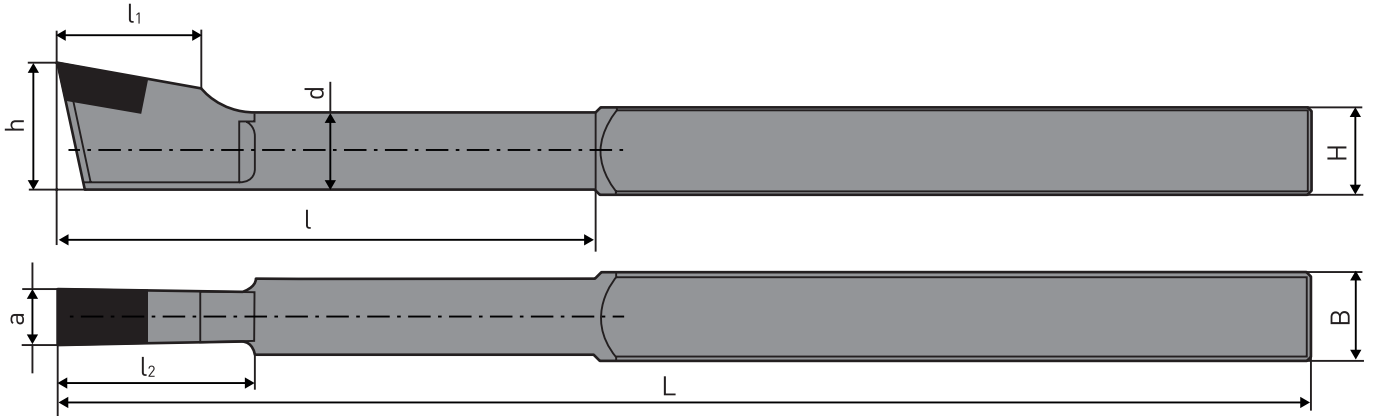

Обозначение	H	B	a	L	l	l ₁	l ₂	d	h	Диаметр наименьшего обрабатываемого отверстия
2184-0571	20	20	10	300	130	30	45	18	30	35
2184-0572			12							
2184-0573	25	25	14	350	150	40	55	22	36	42
2184-0574			16		160					
2184-0575			18							
2184-0576	32	32	20	400	200	50	70	28	45	53
2184-0577	40	40	20	450	250	65	90	35	60	70

Примечания:

Резцы исполнения 1 изготавливаются из цельного быстроребра.

Резцы исполнения 2 мы изготавливаем с пластинами из быстрорежущей стали и с пластинами из твердого сплава.

Электронная почта для размещения заказа - oaoakiz@mail.ru

ДОЛБЕЖНЫЕ РЕЗЦЫ ДЛЯ КВАДРАТНЫХ ОТВЕРСТИЙ

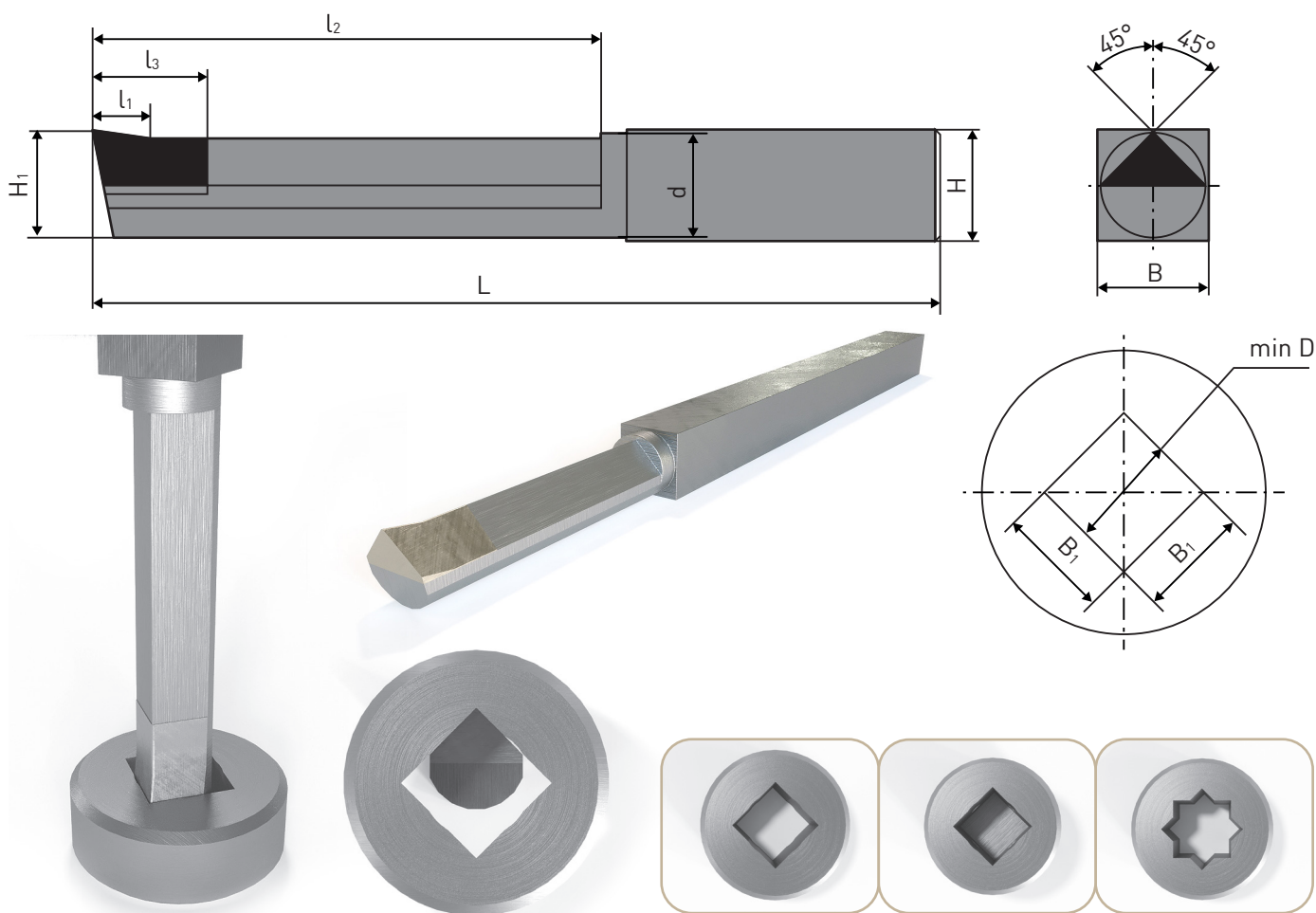

Обозначение	H	B	H1	L	l	l ₁	l ₂	l ₃	d	Dmin	B ₁
РИ 254-00	8	8	7,6	100	40	5	35	-	7,2	8,3	8
РИ 254-01										10,3	10
РИ 254-02	10	10	9,6	100	45	5	40	-	9,2	10,5	10
РИ 254-03										12,2	12
РИ 254-04	12	12	11,5	110	50	6	45	-	11	12,5	12
РИ 254-05										14,5	14
РИ 254-06	14	14	13,5	120	55	7	50	-	13	14,5	14
РИ 254-07										16,5	16
РИ 254-08	16	16	15,5	140	60	8	55	-	15	16,5	16
РИ 254-09										20,5	20
РИ 256-00	16	16	15,5	260	75	8	70	18	15	16,5	16
РИ 256-01										18,5	18
РИ 256-02	20	20	19,5	280	95	10	90	20	19	20,5	20
РИ 256-03										22,5	22
РИ 256-04	25	25	24,5	300	105	11	100	22	24	24,5	24
РИ 256-05										27,5	27
РИ 256-06	32	32	29,5	350	155	12	150	24	29	30,5	30
РИ 256-07										36,5	36

Примечание:

Эти резцы мы изготавливаем только с пластинами из быстрорежущей стали

Электронная почта для размещения заказа - oaoakiz@mail.ru

ДОЛБЕЖНЫЕ РЕЗЦЫ ДЛЯ ШЕСТИГРАННЫХ ОТВЕРСТИЙ

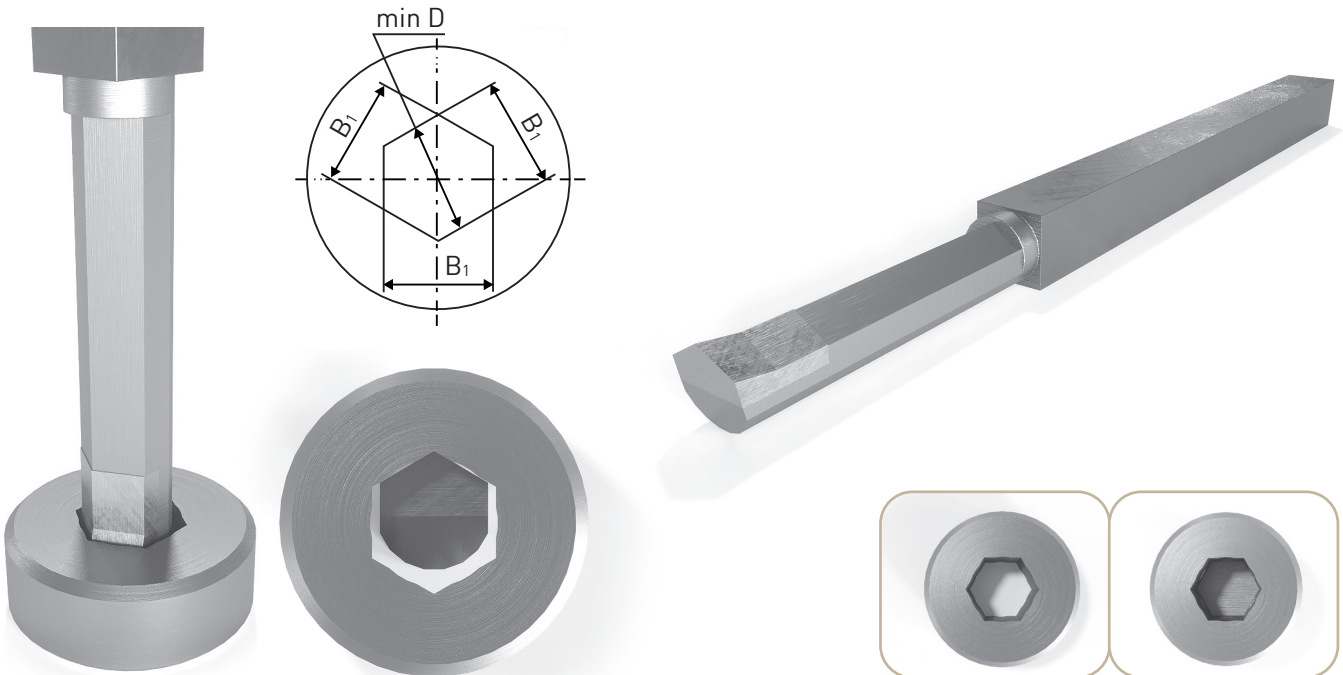
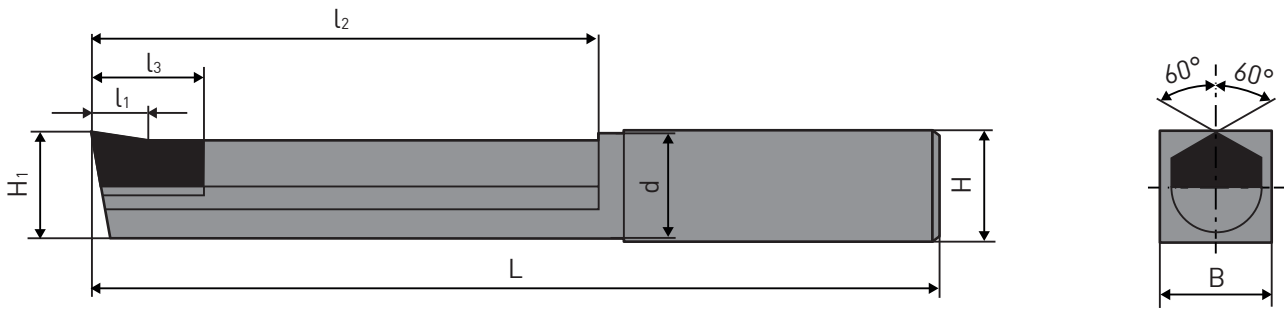

Обозначение	H	B	H ₁	L	l	l ₁	l ₂	l ₃	d	Dmin	B ₁
РИ 255-00	8	8	7,6	100	40	5	35	-	7,2	8,3	8
РИ 255-01										10,3	10
РИ 255-02	10	10	9,6	100	45	5	40	-	9,2	10,5	10
РИ 255-03										12,2	12
РИ 255-04	12	12	11,5	110	50	6	45	-	11	12,5	12
РИ 255-05										14,5	14
РИ 255-06	14	14	13,5	120	55	7	50	-	13	14,5	14
РИ 255-07										16,5	16
РИ 255-08	16	16	15,5	140	60	8	55	-	15	16,5	16
РИ 255-09										20,5	20
РИ 257-00	16	16	15,5	260	75	8	70	18	15	16,5	16
РИ 257-01										18,5	18
РИ 257-02	20	20	19,5	280	95	10	90	20	19	20,5	20
РИ 257-03										22,5	22
РИ 257-04	25	25	24,5	300	105	11	100	22	24	24,5	24
РИ 257-05										27,5	27
РИ 257-06	32	32	29,5	350	155	12	150	24	29	30,5	30
РИ 257-07										36,5	36

Примечание:

Эти резцы мы изготавливаем только с пластинами из быстрорежущей стали
 Электронная почта для размещения заказа - oao.kiz@mail.ru

ДОЛБЕЖНЫЕ РЕЗЦЫ ДЛЯ ТРЕУГОЛЬНЫХ ОТВЕРСТИЙ

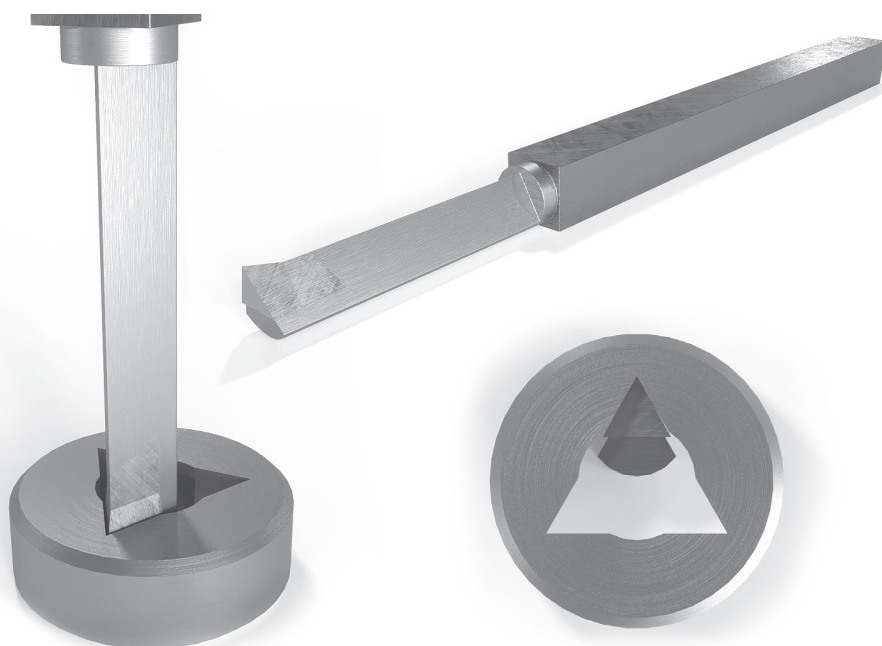
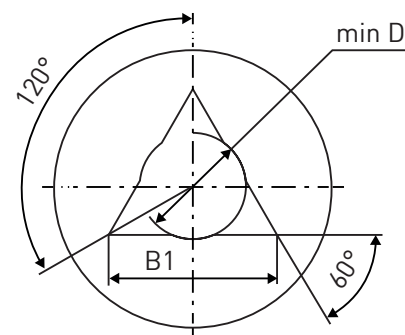
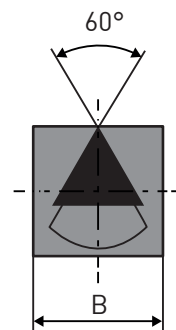
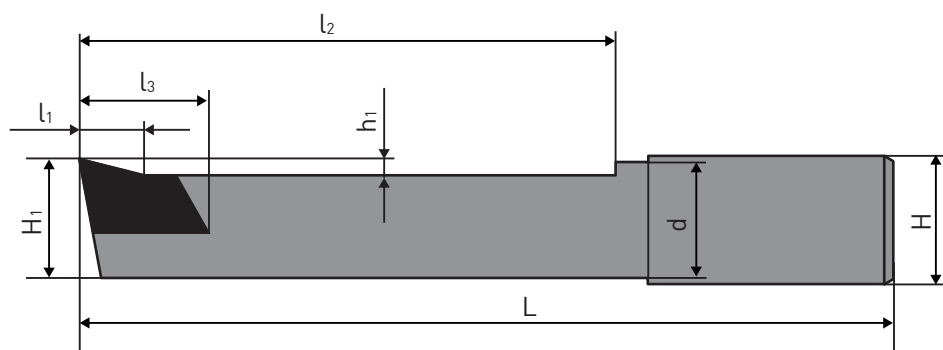

Обозначение	H	B	H ₁	L	l	l ₁	l ₂	l ₃	d	Dmin	B ₁
РИ 265-00	8	8	7,6	100	40	5	35	-	7,2	8,3	13,6
РИ 265-01	9	9	8,6		45		40		8,2	9,3	15,3
РИ 265-02	10	10	9,6		50		45		9,2	10,5	17,3
РИ 265-03	11	11	10,6	110	60	6	45	-	10,2	11,5	19,1
РИ 265-04	12	12	11,5						11	12,5	20,8
РИ 265-05	13	13	12,5	120	55	7	50	-	12	13,5	22,5
РИ 265-06	14	14	13,5						13	14,5	24,3
РИ 265-07	15	15	14,5						14	15,5	26
РИ 265-08	16	16	15,5	140	75	8	55	-	15	16,5	27,7
РИ 266-00			260	70			18		15	18	27,7
РИ 266-01	20	20	16	280	75	10	70	20	16	19	29,4
РИ 266-02			18,5		75		18		21	32,9	
РИ 266-03			19,5		95		90		19	22	34,6
РИ 266-04	25	25	21,5	300	105	11	100	22	21	23	38,1
РИ 266-05			24,5		105				24	26	43,3
РИ 266-06	32	32	27,5	350	155	12	150	24	27	29	48,5
РИ 266-07			31,5		155				31	33	55,5

Примечание:

Эти резцы мы изготавливаем только с пластинами из быстрорежущей стали

Электронная почта для размещения заказа - oookiz@mail.ru

РЕЗЕЦ ДОЛБЕЖНЫЙ ЖЕЛОБНОЙ

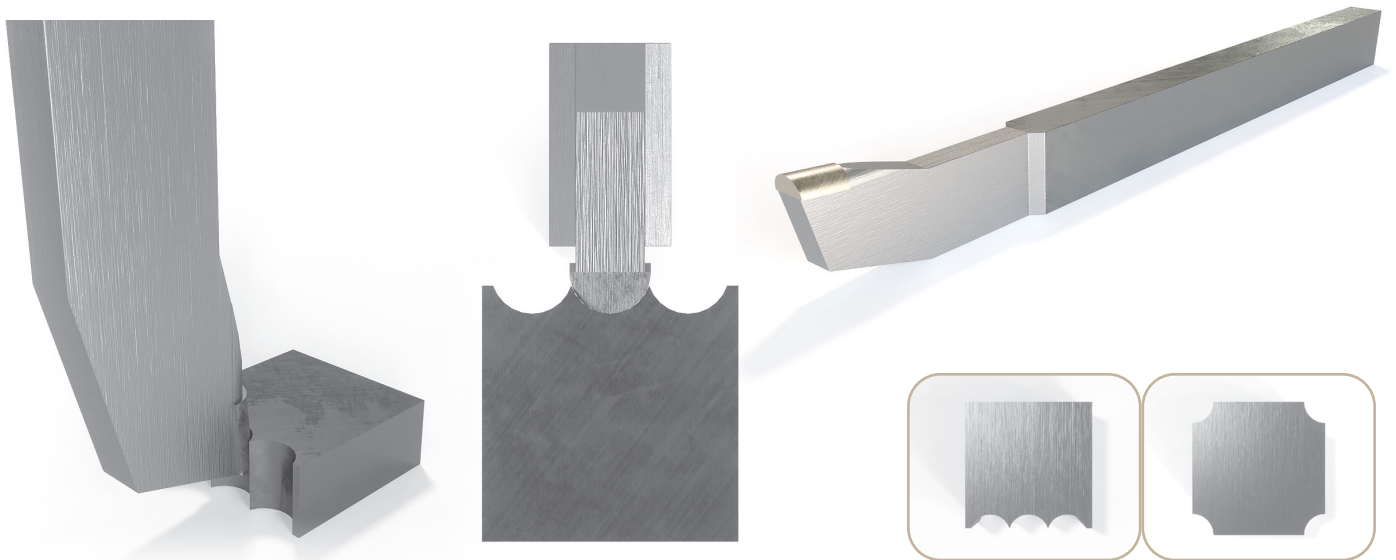
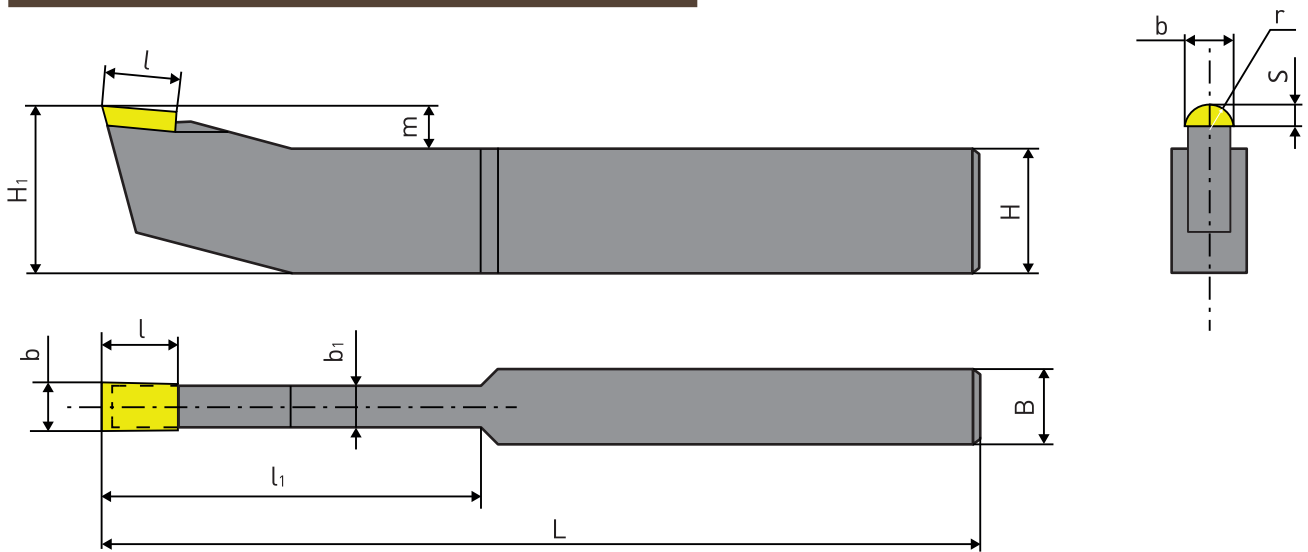

Обозначение	H	B	H ₁	L	l ₁	l	b	S	r	m
РИ 240-00	20	12	26	250	60	12	7,8	3,5	4	7
РИ 240-01	25	16	32	300	70					16
РИ 240-02					80	8				
РИ 240-03					90					
РИ 240-04	32	20	40	350	80	12	7,8	3,5	4	11
РИ 240-05					90	16	11	5	6	
РИ 240-06					100					
РИ 240-07					120					
РИ 240-08	40	25	51	400	90	12	7,8	3,5	4	15
РИ 240-09					100	16	11	5	6	
РИ 240-10					120					
РИ 240-11					140					
РИ 240-12					160	18	22,5	9	12	
РИ 240-13	26	10,5	14	17						
РИ 240-14	30	12	16	18						

Примечание:

Эти резцы мы изготавливаем только с пластинами из твердого сплава.

Электронная почта для размещения заказа - oookiz@mail.ru

РЕЗЦЫ СТРОГАЛЬНЫЕ

РЕКОМЕНДАЦИИ ПО ВЫБОРУ ТИПА СТРОГАЛЬНЫХ РЕЗЦОВ.

Изогнутый или прямой?

Прямые резцы просты в изготовлении, но в сравнении с изогнутыми, имеют один большой недостаток:

Резец, будучи зажат на суппорте, при работе давит на заготовку, и обратно, стружка давит на резец, стремясь отогнуть его назад. При изгибании вершина прямого резца опишет небольшую дугу окружности, центр которой будет лежать в точке крепления резца, или точке контакта резца с откидной доской. Отгибание резца назад

повлечет за собой увеличение глубины резания, вследствие чего увеличивается и давление, и таким образом резец еще больше подвергается изгибу. Это явление называют «Продольным заеданием резца». В результате могут произойти или поломка резца или сдвиг заготовки с места, или пострадает чистота поверхности.

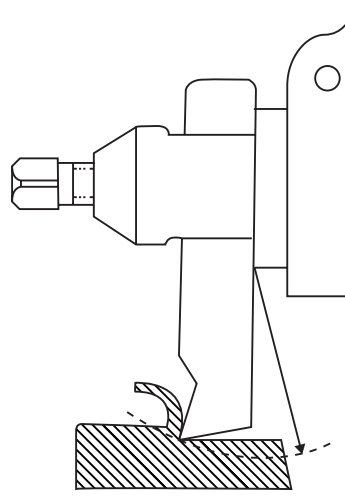

Прямой резец

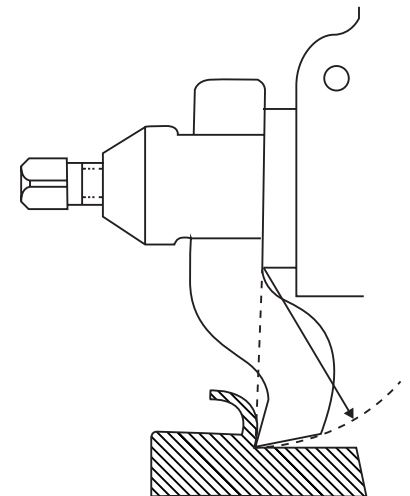

Изогнутый резец

Другое дело, если отогнуть головку резца назад так, что бы вершина его оказалась на линии подошвы. В таком случае при изгибе резца под давлением стружки назад вершина его, описывая дугу окружности с центром в месте его крепления, отходит от обрабатываемой поверхности. Следовательно, при резце, изогнутом назад, опасность заедания отпадает, а качество обрабатываемой поверхности заметно улучшается, поэтому при получистовом и чистовом строгании применяют только изогнутые строгальные резцы.

Вообще прямые резцы допустимы, но при соблюдении следующего условия: поперечное сечение резца должно быть значительно увеличено против нормального, то есть – резец нужно брать как можно толще.

Толстый резец подвергается меньшему изгибу, и заедание его будет незначительным.

Прямыми резцами можно строгать однородный материал при небольших сечениях срезаемого слоя, при этом суппорт с резцом должны иметь достаточную жесткость. Во всех остальных случаях предпочтительно применять изогнутые строгальные резцы.



РЕЗЦЫ СТРОГАЛЬНЫЕ ОТРЕЗНЫЕ И ПРОРЕЗНЫЕ ИЗОГНУТЫЕ С ПЛАСТИНАМИ ИЗ ТВЕРДОГО СПЛАВА ГОСТ 18894-73

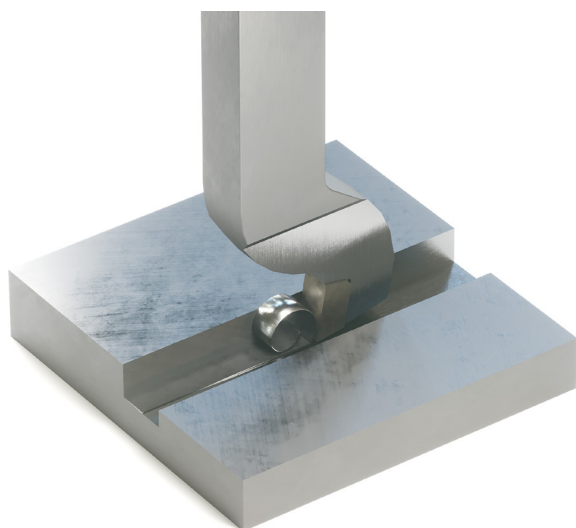
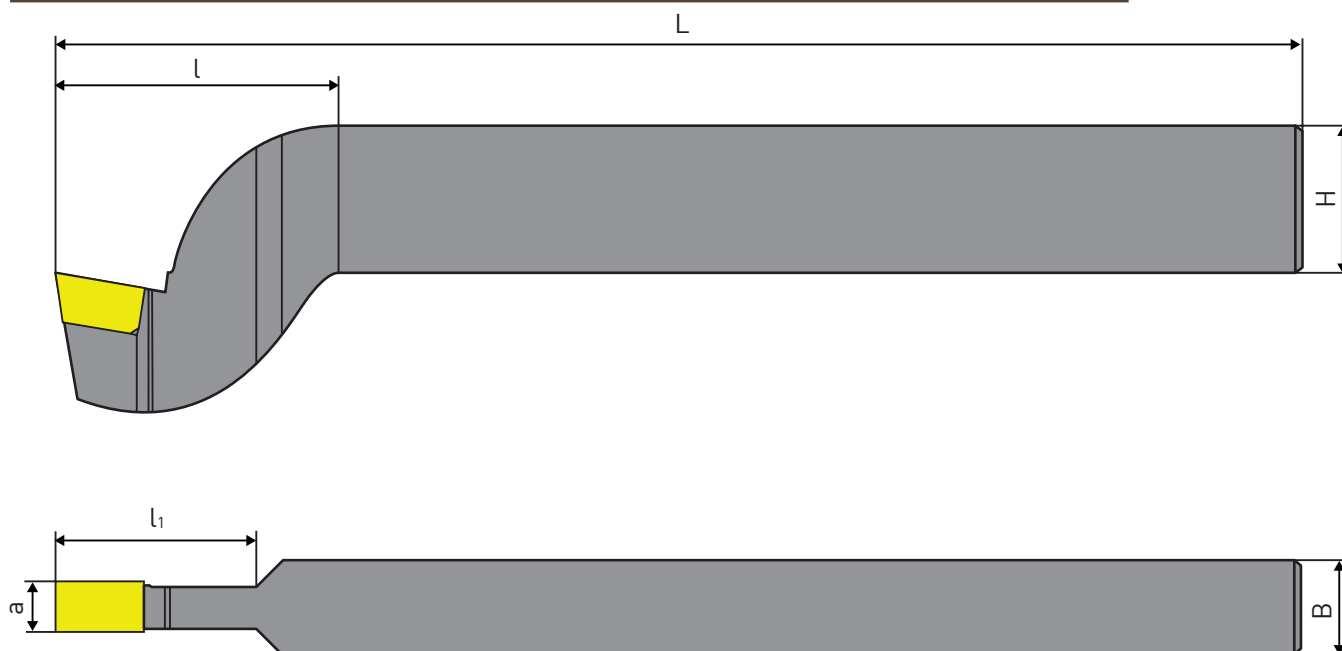

Обозначение	H	B	L	l	l ₁	a
2177-0001	20	12	190	40	25	5,5
2177-0002	25	16	220	50	30	6,5
2177-0003						8,5
2177-0004	32	20	280	63	35	8,5
2177-0005						10,5
2177-0006						8,5
2177-0007	40	25	340	80	40	10,5
2177-0008						12,5
2177-0009	50	32	400	100	45	12,5
2177-0010						16
2177-0011	63	40	500	125	50	20
2177-0012						25

РЕЗЦЫ СТРОГАЛЬНЫЕ ОТРЕЗНЫЕ И ПРОРЕЗНЫЕ ИЗОГНУТЫЕ С ПЛАСТИНАМИ ИЗ БЫСТРОРЕЖУЩЕЙ СТАЛИ ГОСТ 18890-73

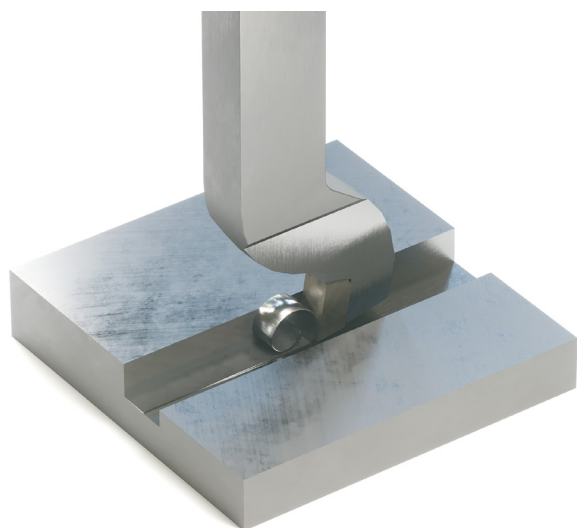
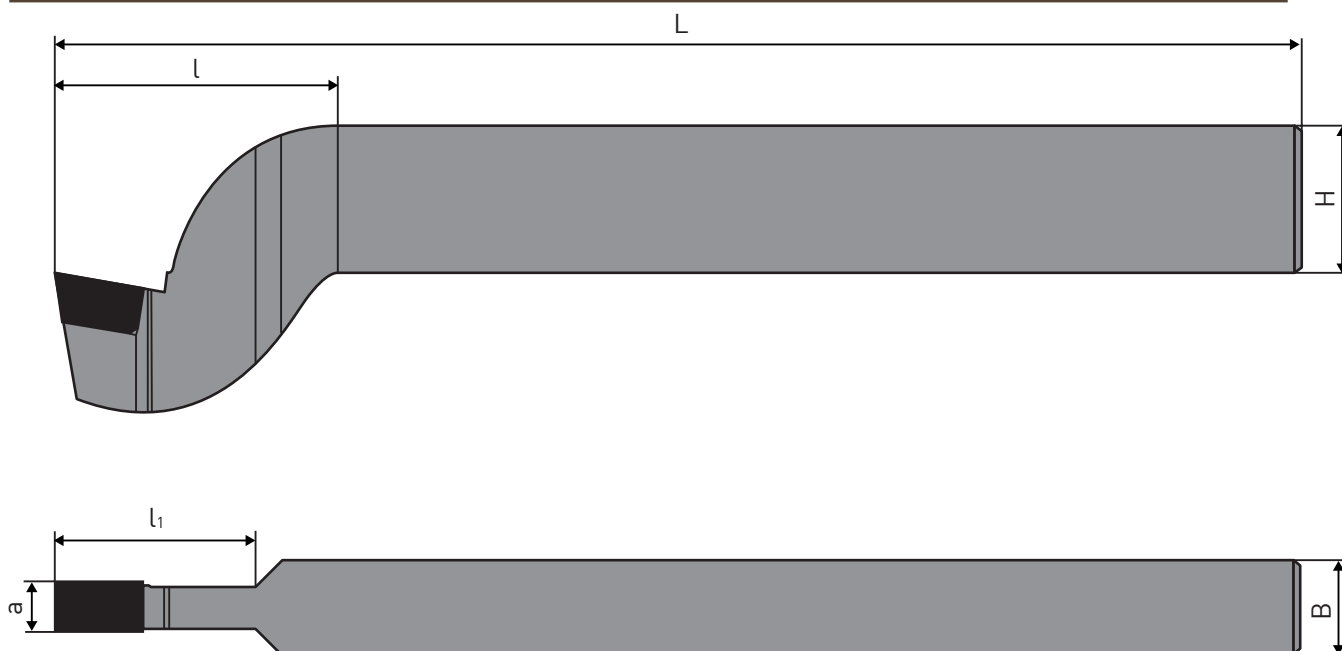

Обозначение	H	B	L	l	l ₁	a
2177-0501	20	12	190	40	25	5
2177-0502	25	16	220	50	30	6
2177-0503						8
2177-0504	32	20	280	63	35	10
2177-0505						8
2177-0506	40	25	340	80	40	12
2177-0507						15
2177-0508	50	32	400	100	45	15
2177-0509						15

РЕЗЦЫ СТРОГАЛЬНЫЕ ОТРЕЗНЫЕ ПРЯМЫЕ ДВУХСТОРОННИЕ РИ 274

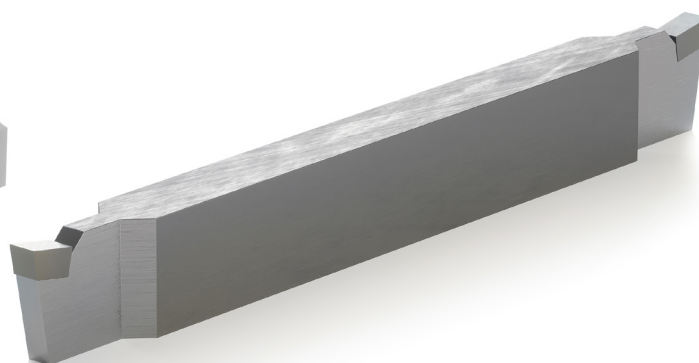
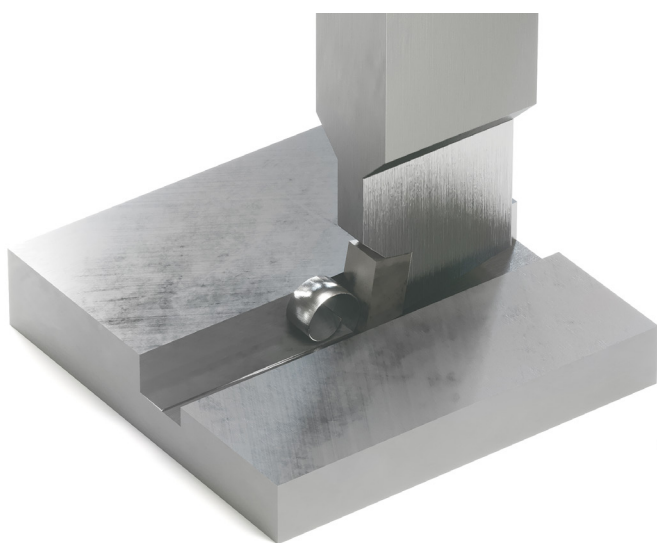
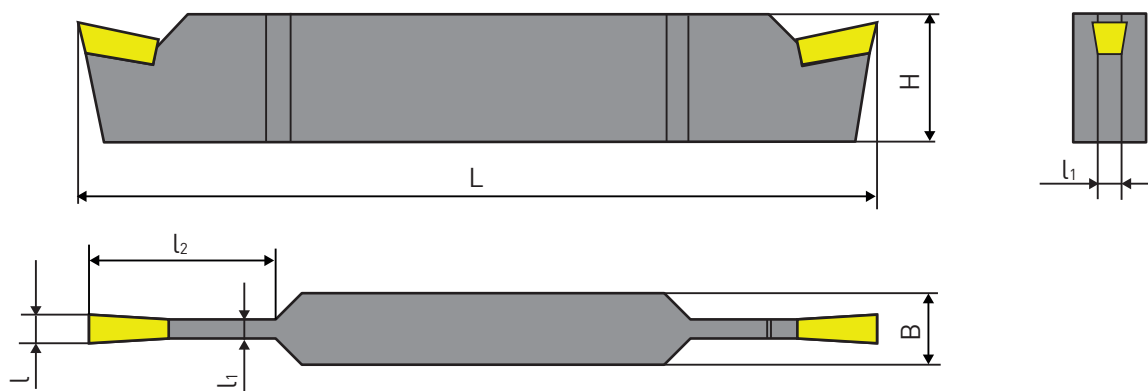

Обозначения резцов	H	B	L	l	l ₁	l ₂
РИ 274-01	25	12	220	6,5	5,7	30
РИ 274-02		16				
РИ 274-03	32	16	280	8,5	7,2	35
РИ 274-04		20				
РИ 274-05	40	20	340	10,5	9,2	40
РИ 274-06		25				
РИ 274-07	50	25	400	10,5	11	45
РИ 274-08		32				
РИ 274-09	63	32	500	13	11,5	55
РИ 274-10		40				
РИ 274-11	50	25	400	16,5	14,8	65
РИ 274-12		32				
РИ 274-13	63	32	500	20,5	18,6	75
РИ 274-14		40				

Примечание:

Эти резцы мы изготавливаем с пластинами с пластинами из твердого сплава.

Можем изготовить резцы с пластинами из быстрорежущей стали.

Можем изготовить резцы с другими размерами.

Электронная почта для размещения заказа - oookiz@mail.ru

РЕЗЦЫ СТРОГАЛЬНЫЕ ОТРЕЗНЫЕ ПРЯМЫЕ ДВУХСТОРОННИЕ С ПЛАСТИНАМИ ИЗ БЫСТРОРЕЖУЩЕЙ СТАЛИ РИ 291

РЕЗЦЫ ДОЛБЕЖНЫЕ

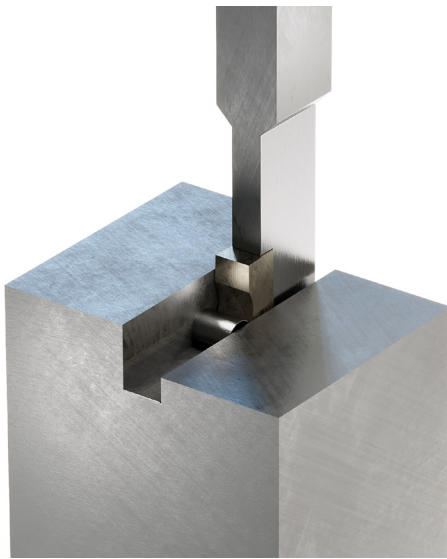
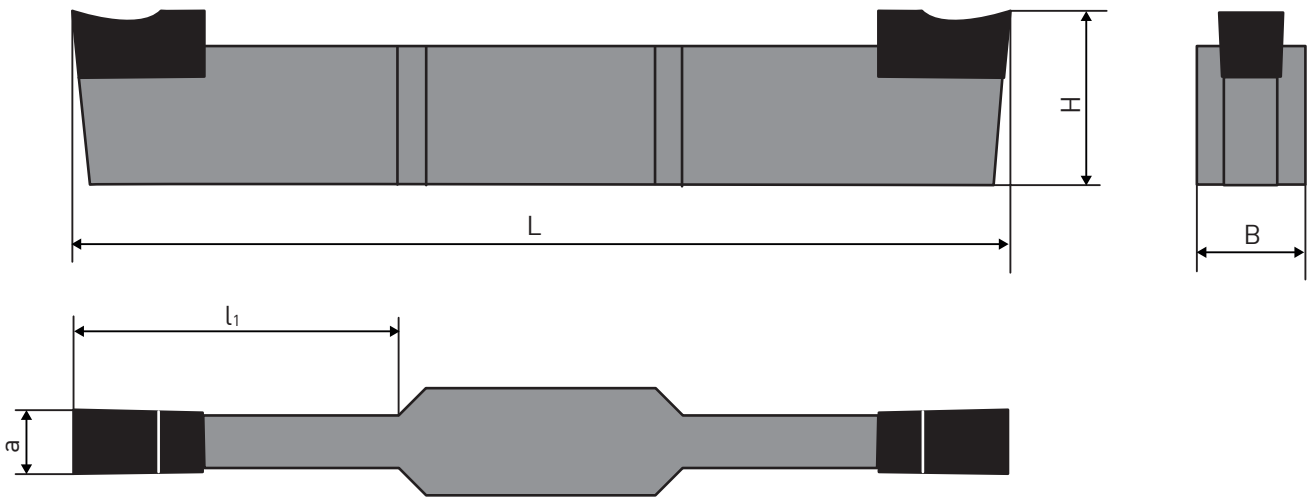

РЕЗЦЫ СТРОГАЛЬНЫЕ

Обозначения резцов	H	B	L	l_1	a
РИ 291-00	25	16	220	50	8
РИ 291-01	25	20	250	60	10
РИ 291-02	32	25	340	75	15
РИ 291-03	40	32	400	85	20
РИ 291-04	50	40	500	100	25

РЕЗЦЫ СТРОГАЛЬНЫЕ ОТРЕЗНЫЕ ПРЯМЫЕ УСИЛЕННЫЕ

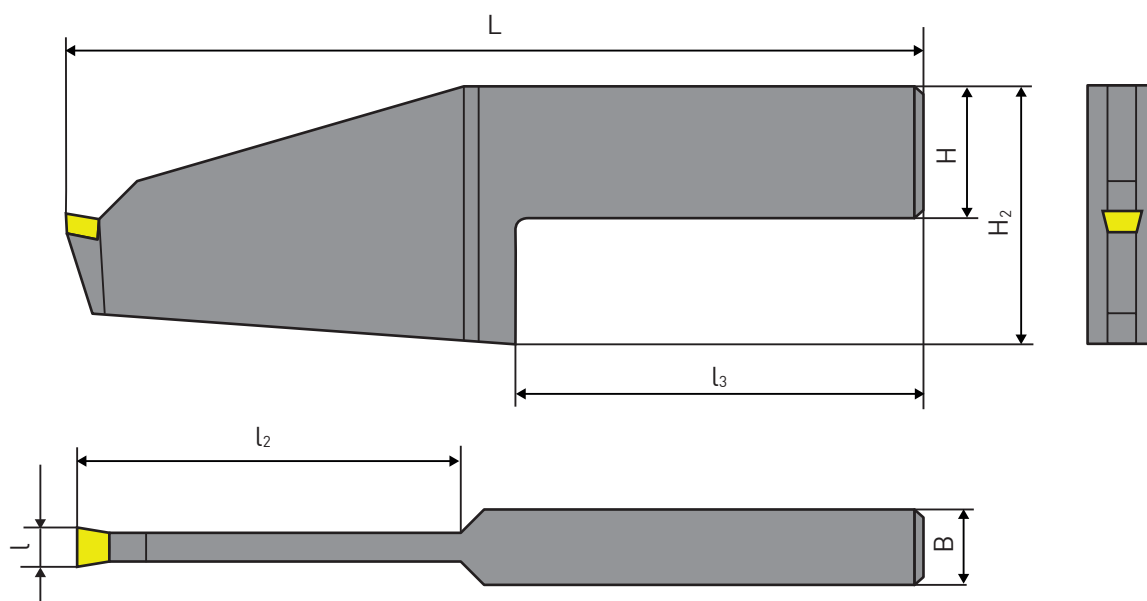

Обозначения резцов	H	B	L	l	l ₂	l ₃	H ₂
РИ 275-00	25	16	280	10	88	175	50
РИ 275-01		20					
РИ 275-02	32	20	340	12	110	225	64
РИ 275-03		25					
РИ 275-04	40	25	410	14	130	265	80
РИ 275-05		32					
РИ 275-06	50	32	480	14	150	305	100
РИ 275-07		40					
РИ 275-08	63	40	650	22	250	380	126
РИ 275-09		50					

Примечание:

Эти резцы мы изготавливаем с пластинами с пластинами из твердого сплава.

Можем изготовить резцы с пластинами из быстрорежущей стали.

Можем изготовить резцы с другими размерами.

Электронная почта для размещения заказа - oookiz@mail.ru

РЕЗЦЫ ОТРЕЗНЫЕ И ПРОРЕЗНЫЕ ИЗОГНУТЫЕ С ПЛАСТИНАМИ ИЗ ТВЕРДОГО СПЛАВА РИ 289

РЕЗЦЫ ДОЛБЕЖНЫЕ

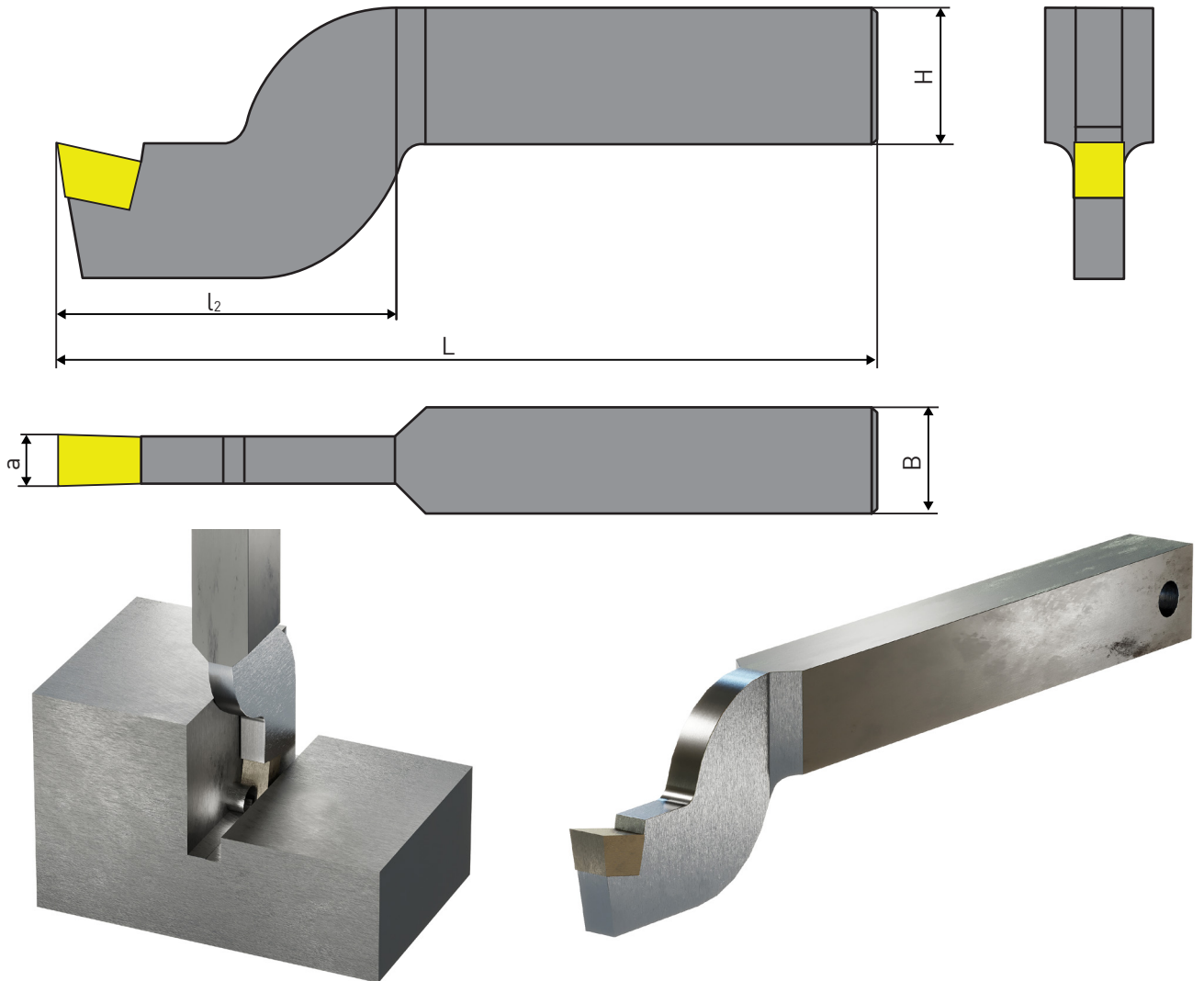

РЕЗЦЫ СТРОГАЛЬНЫЕ

Обозначения резцов	H	B	L	l ₂	a
РИ 289-00	25	16	240	60	6,5
РИ 289-01				65	8,5
РИ 289-02	32	20	300	70	8,5
РИ 289-03				75	10,5
РИ 289-04	32	25	300	70	8,5
РИ 289-05				75	10,5
РИ 289-06				80	12,5
РИ 289-07	40	25	340	90	8,5
РИ 289-08				95	10,5
РИ 289-09				100	12,5
РИ 289-10	40	32	340	100	12,5
РИ 289-11				105	16
РИ 289-12				115	20
РИ 289-13	50	32	400	115	16
РИ 289-14				120	20
РИ 289-15	60	40	500	125	20
РИ 289-16				130	25

Электронная почта для размещения заказа - oookiz@mail.ru

РЕЗЦЫ ПРОРЕЗНЫЕ СТРОГАЛЬНЫЕ И ТОКАРНЫЕ С ПЛАСТИНАМИ ИЗ БЫСТРОРЕЖУЩЕЙ СТАЛИ РИ 288

РЕЗЦЫ ДОЛБЕЖНЫЕ

РЕЗЦЫ СТРОГАЛЬНЫЕ

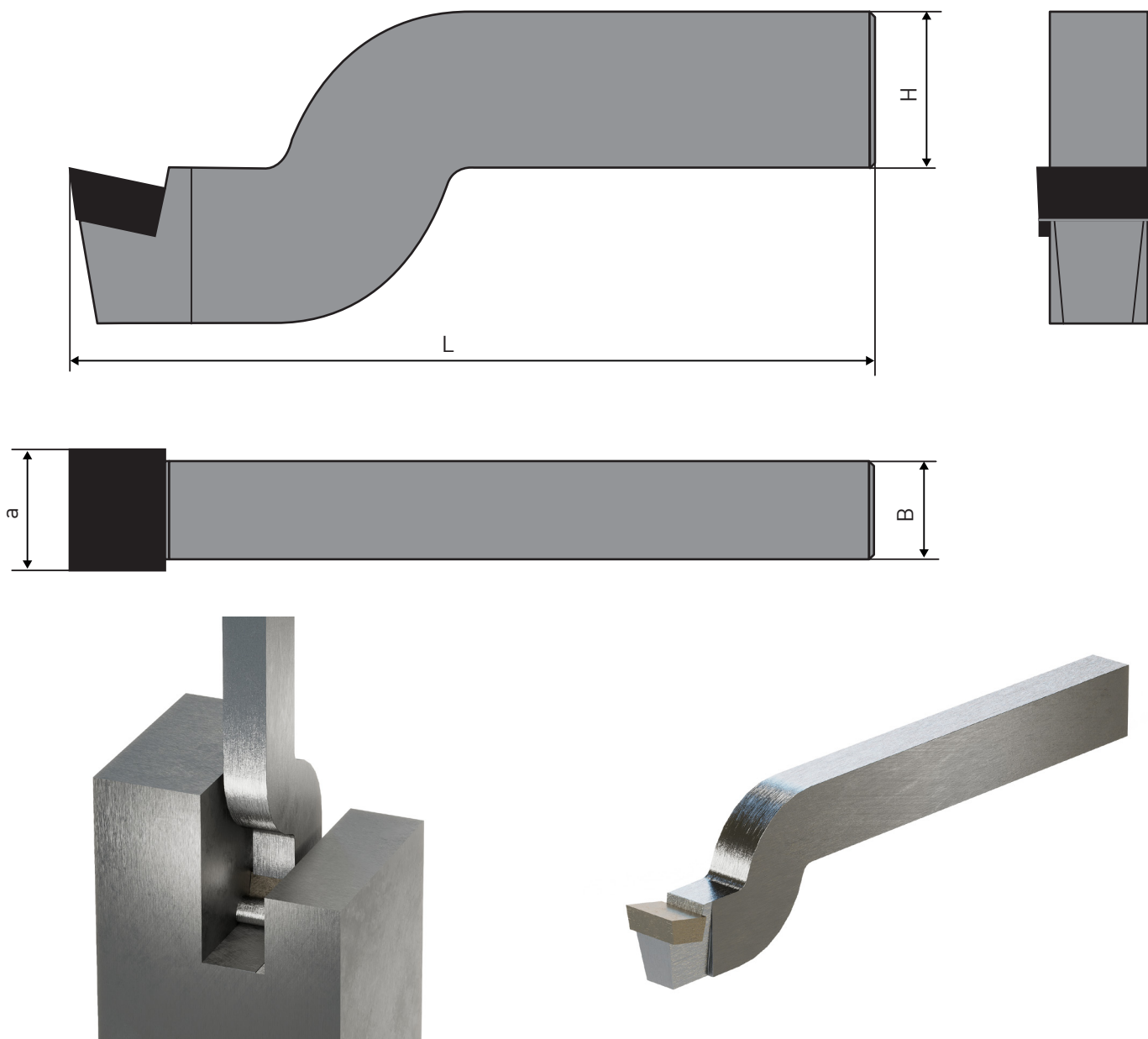

Обозначения резцов	H	B	L	a
РИ 288-00	20	12	140	16
РИ 288-01			190	
РИ 288-02	25	16	170	20
РИ 288-03			220	
РИ 288-04	32	20	200	25
РИ 288-05			280	
РИ 288-06	40	25	240	32
РИ 288-07			340	
РИ 288-08	50	32	240	40
РИ 288-09			400	
РИ 288-10	63	32	400	40
РИ 288-11			500	

Электронная почта для размещения заказа - oookiz@mail.ru

РЕЗЦЫ СТРОГАЛЬНЫЕ ПРОХОДНЫЕ ИЗОГНУТЫЕ С ПЛАСТИНАМИ ИЗ ТВЕРДОГО СПЛАВА ГОСТ 18891-73

Исполнение 1

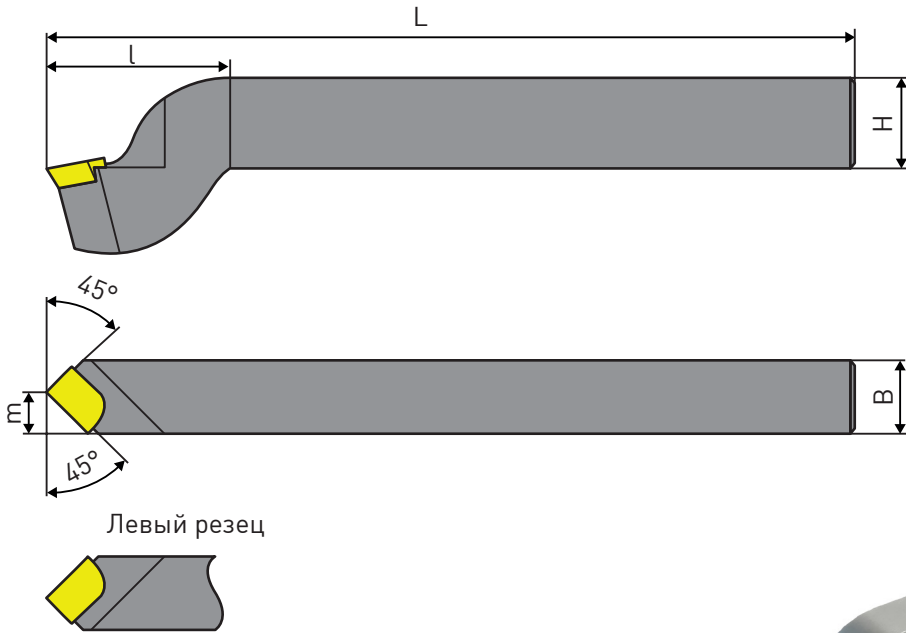

Исполнение 2

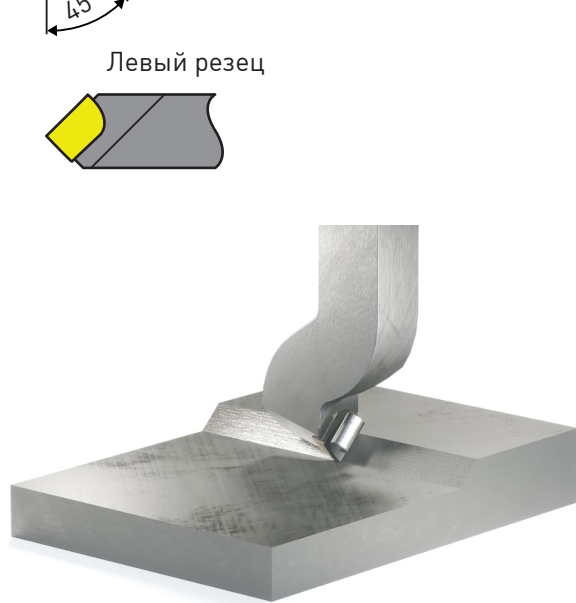
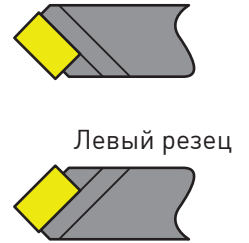

Резцы		Исполнение	H	B	L	l	m
Правые	Левые						
Обозначение							
2171-0001	2171-0002	1	20	16	190	40	9
2171-0051	2171-0052	2					
2171-0003	2171-0004	1	25	20	220	50	12
2171-0053	2171-0054	2					
2171-0005	2171-0006	1	32	25	280	63	14
2171-0055	2171-0056	2					
2171-0007	2171-0008	1	40	32	340	80	18
2171-0057	2171-0058	2					
2171-0009	2171-0010	1	40	40	400	100	23
2171-0059	2171-0060	2					
2171-0011	2171-0012	1	63	50	500	125	30
2171-0061	2171-0062	2					

Электронная почта для размещения заказа - oao.kiz@mail.ru

РЕЗЦЫ СТРОГАЛЬНЫЕ ПРОХОДНЫЕ ПРЯМЫЕ С ПЛАСТИНАМИ ИЗ ТВЕРДОГО СПЛАВА ГОСТ 18891-73

Исполнение 1

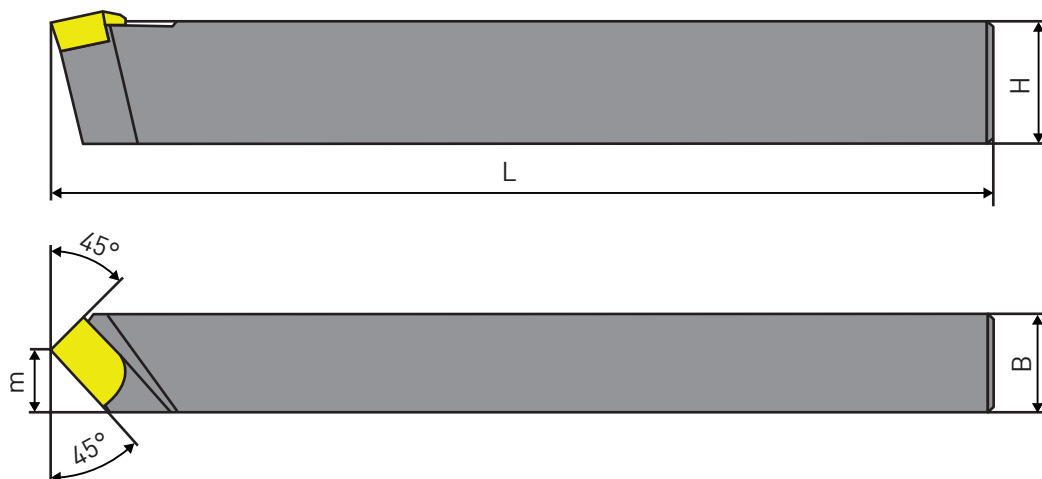

Исполнение 2

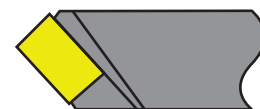

Левый резец

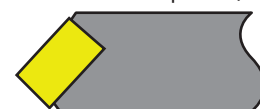

Левый резец

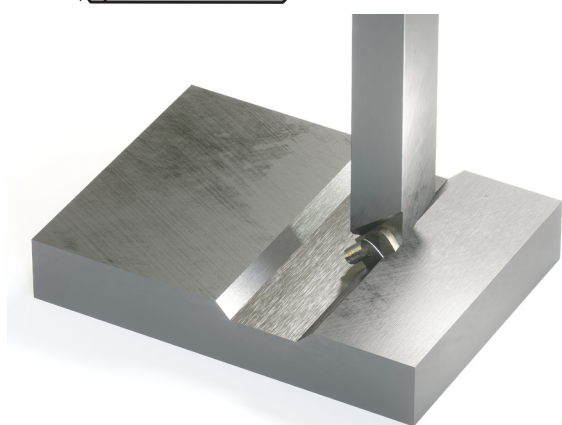
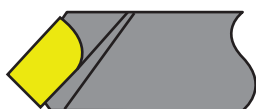

Резцы		Исполнение	H	B	L	m
Правые	Левые					
Обозначение						
2170-0001	2170-0002	1	20	16	170	9
2170-0051	2170-0052	2				
2170-0003	2170-0004	1	25	20	200	12
2170-0053	2170-0054	2				
2170-0005	2170-0006	1	32	25	250	14
2170-0055	2170-0056	2				
2170-0007	2170-0008	1	40	32	300	18
2170-0057	2170-0058	2				
2170-0009	2170-0010	1	50	40	350	23
2170-0059	2170-0060	2				
2170-0011	2170-0012	1	63	50	450	30
2170-0061	2170-0062	2				

Электронная почта для размещения заказа - oookiz@mail.ru

РЕЗЦЫ СТРОГАЛЬНЫЕ ПРОХОДНЫЕ ПРЯМЫЕ С ПЛАСТИНАМИ ИЗ ТВЕРДОГО СПЛАВА, С УГЛАМИ $\varphi 20^\circ$ и $\varphi 10^\circ$ ГОСТ 18891-73

РЕЗЦЫ ДОЛБЕЖНЫЕ

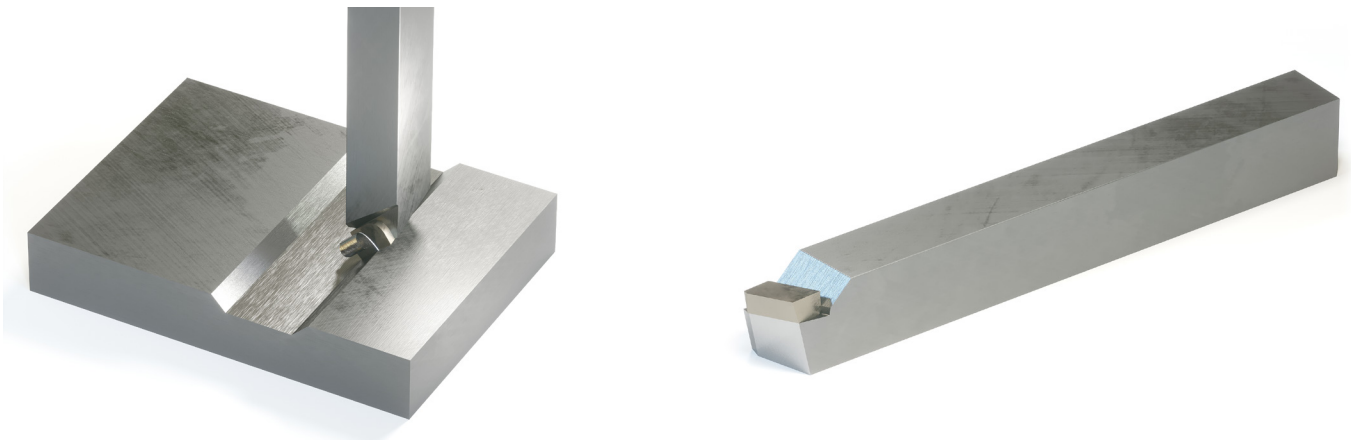
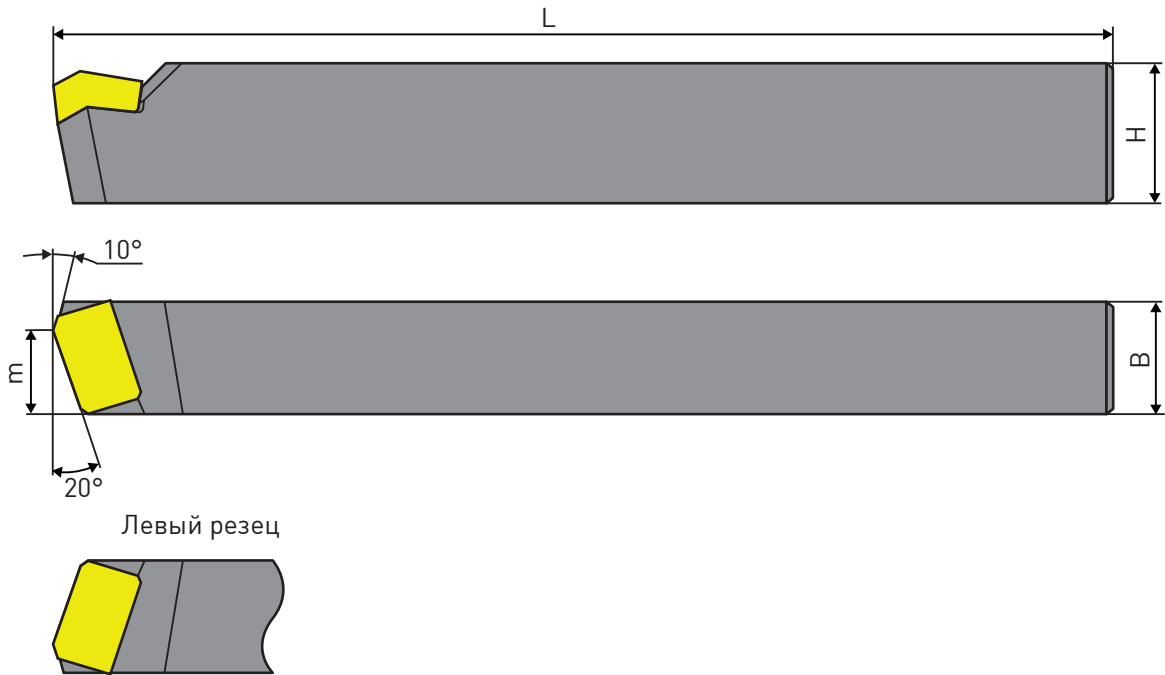

РЕЗЦЫ СТРОГАЛЬНЫЕ

Резцы		H	B	L	m
Правые	Левые				
Обозначение					
2170-0081	2170-0082	40	32	300	25
2170-0083	2170-0084	50	40	350	32
2170-0085	2170-0086	63	50	450	42

РЕЗЦЫ СТРОГАЛЬНЫЕ ПРОХОДНЫЕ ОТОГНУТЫЕ С ПЛАСТИНАМИ ИЗ ТВЕРДОГО СПЛАВА РИ 287

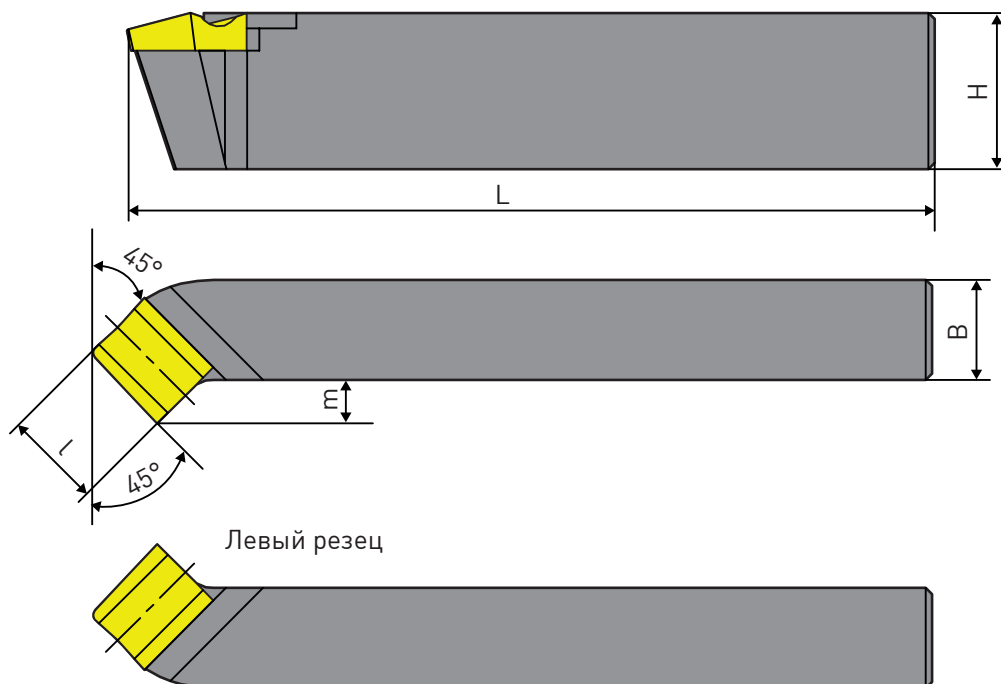

Резцы		H	B	L	l	m
Правые	Левые					
Обозначение						
РИ 287-00	РИ 287-01	20	12	170	12	7
РИ 287-02	РИ 287-03		16		16	9
РИ 287-04	РИ 287-05		20		15	11
РИ 287-06	РИ 287-07	25	16	200	16	7
РИ 287-08	РИ 287-09		20		20	9
РИ 287-10	РИ 287-11		25		25	14
РИ 287-12	РИ 287-13	32	20	250	20	9
РИ 287-14	РИ 287-15		25		25	14
РИ 287-16	РИ 287-17		32		32	18
РИ 287-18	РИ 287-19	40	25	300	25	14
РИ 287-20	РИ 287-21		32		32	18
РИ 287-22	РИ 287-23		40		40	21
РИ 287-24	РИ 287-25	50	32	400	32	18
РИ 287-26	РИ 287-27		40		40	21
РИ 287-28	РИ 287-29		63		40	450

Электронная почта для размещения заказа - oookiz@mail.ru

РЕЗЦЫ СТРОГАЛЬНЫЕ ПРОХОДНЫЕ ИЗОГНУТЫЕ С ПЛАСТИНАМИ ИЗ БЫСТРОРЕЖУЩЕЙ СТАЛИ ГОСТ 18887-73

РЕЗЦЫ ДОЛБЕЖНЫЕ

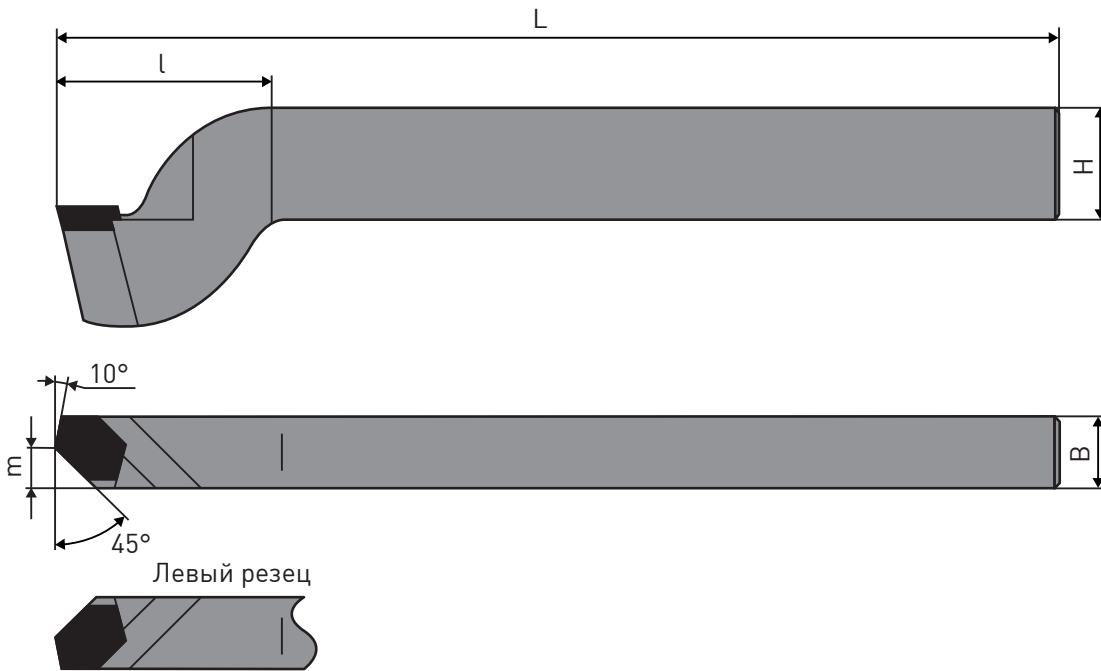

РЕЗЦЫ СТРОГАЛЬНЫЕ

Резцы		H	B	L	l	m
Правые	Левые					
Обозначение						
2171-0751	2171-0752	20	12	190	40	7
2171-0753	2171-0754	25	16	220	50	9
2171-0755	2171-0756	32	20	280	63	12
2171-0757	2171-0758	40	25	340	80	14
2171-0759	2171-0760	50	32	400	100	16
2171-0761	2171-0762	63	40	500	125	22

РЕЗЦЫ СТРОГАЛЬНЫЕ ПОДРЕЗНЫЕ ИЗОГНУТЫЕ С ПЛАСТИНАМИ ИЗ ТВЕРДОГО СПЛАВА ГОСТ 18893-73

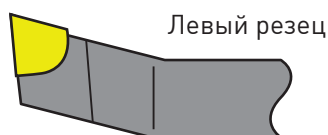
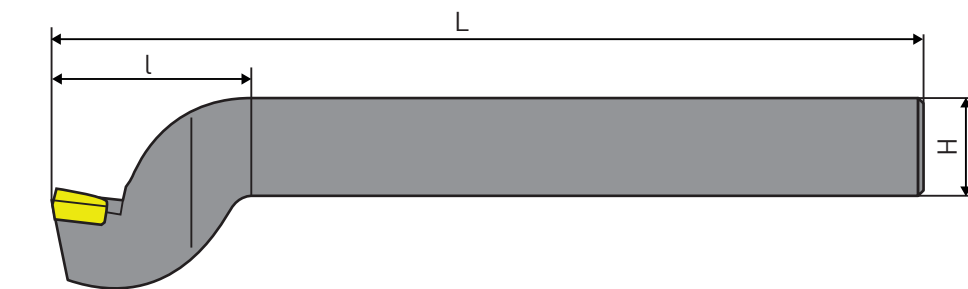

Резцы		H	B	L	l	m
Правые	Левые					
Обозначение						
2175-0021	2175-0022	20	16	190	40	8
2175-0023	2175-0024	25	20	220	50	10
2175-0025	2175-0026	32	25	280	63	12,5
2175-0027	2175-0028	40	32	340	80	15
2175-0029	2175-0030	50	40	400	100	20
2175-0031	2175-0032	63	50	500	125	25

РЕЗЦЫ СТРОГАЛЬНЫЕ ПОДРЕЗНЫЕ ПРЯМЫЕ С ПЛАСТИНАМИ ИЗ ТВЕРДОГО СПЛАВА ГОСТ 18893-73

РЕЗЦЫ ДОЛБЕЖНЫЕ

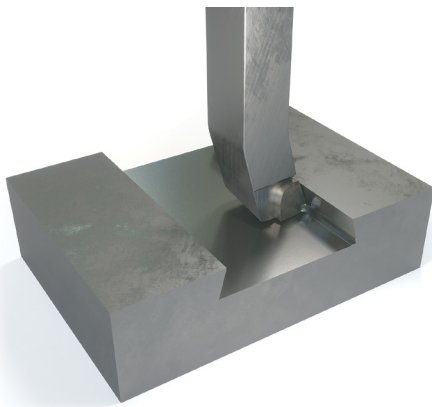
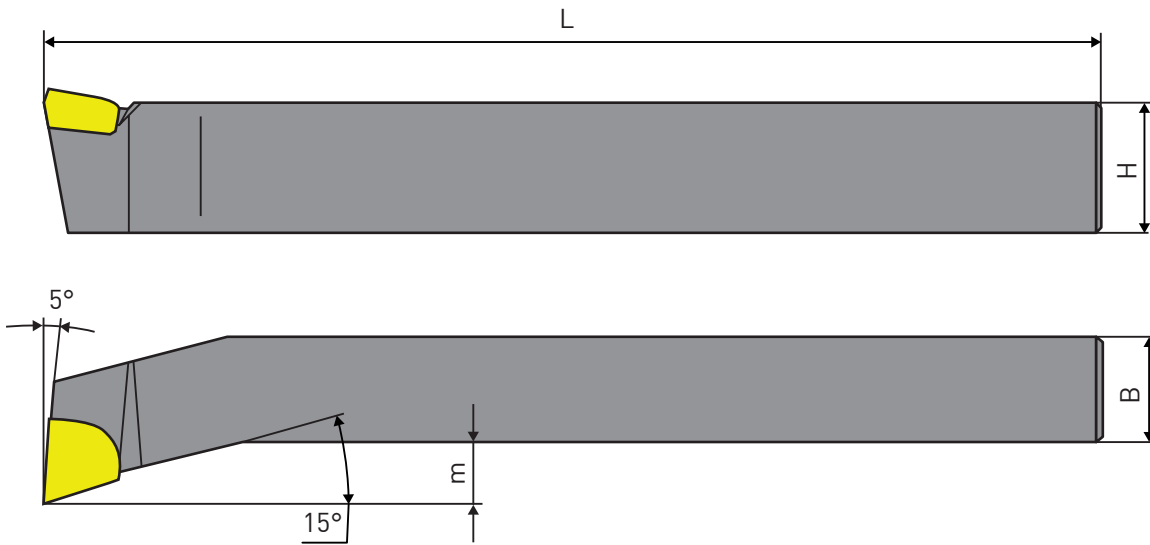

РЕЗЦЫ СТРОГАЛЬНЫЕ

Резцы		H	B	L	m
Правые	Левые				
Обозначение					
2174-0021	2174-0022	20	16	170	8
2174-0023	2174-0024	25	20	200	10
2174-0025	2174-0026	32	25	250	12,5
2174-0027	2174-0028	40	32	300	15
2174-0029	2174-0030	50	40	350	20
2174-0031	2174-0032	63	50	450	25

РЕЗЦЫ СТРОГАЛЬНЫЕ ПОДРЕЗНЫЕ ИЗОГНУТЫЕ С ПЛАСТИНАМИ ИЗ БЫСТРОРЕЖУЩЕЙ СТАЛИ ГОСТ 18889-73

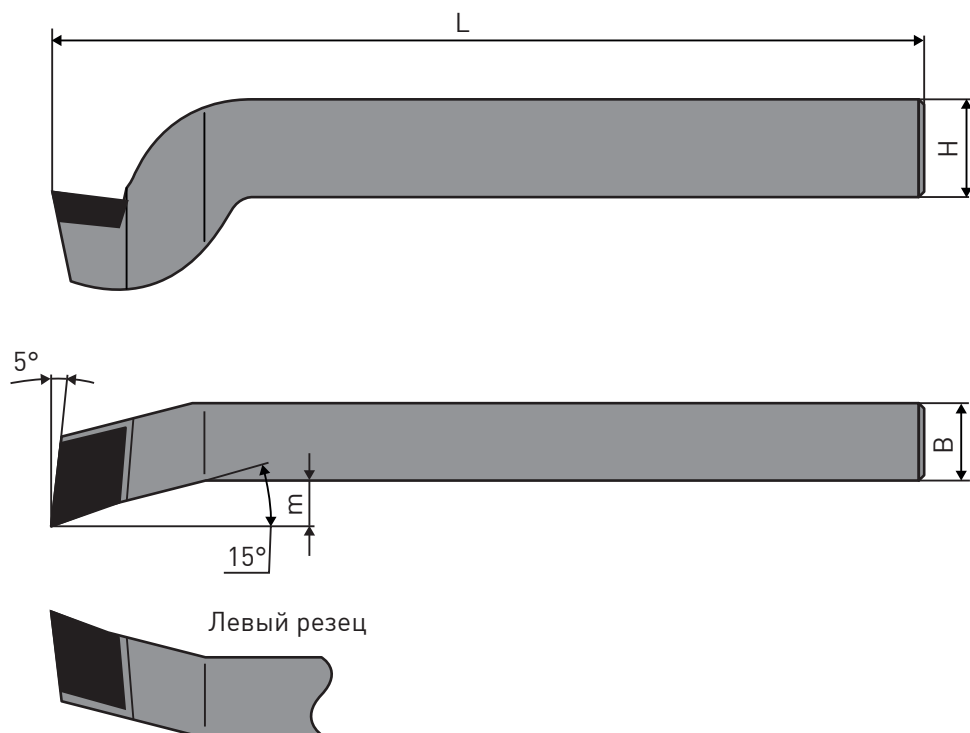

Резцы		H	B	L	l	m
Правые	Левые					
Обозначение						
2175-0701	2175-0702	20	12	190	40	6
2175-0703	2175-0704	25	16	220	50	8
2175-0705	2175-0706	32	20	280	63	10
2175-0707	2175-0708	40	25	340	80	12,5
2175-0709	2175-0710	50	32	400	100	16
2175-0711	2175-0712	63	40	500	125	20

РЕЗЦЫ СТРОГАЛЬНЫЕ ПОДРЕЗНЫЕ ПРЯМЫЕ С ПЛАСТИНАМИ ИЗ БЫСТРОРЕЖУЩЕЙ СТАЛИ ГОСТ 18889-73

РЕЗЦЫ ДОЛБЕЖНЫЕ

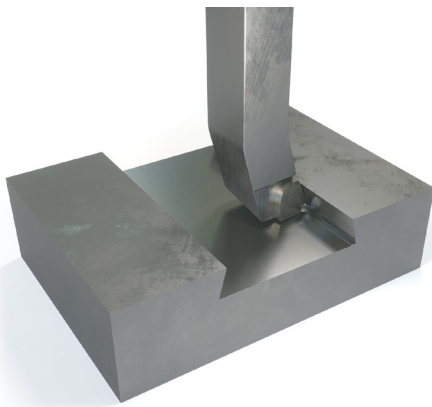
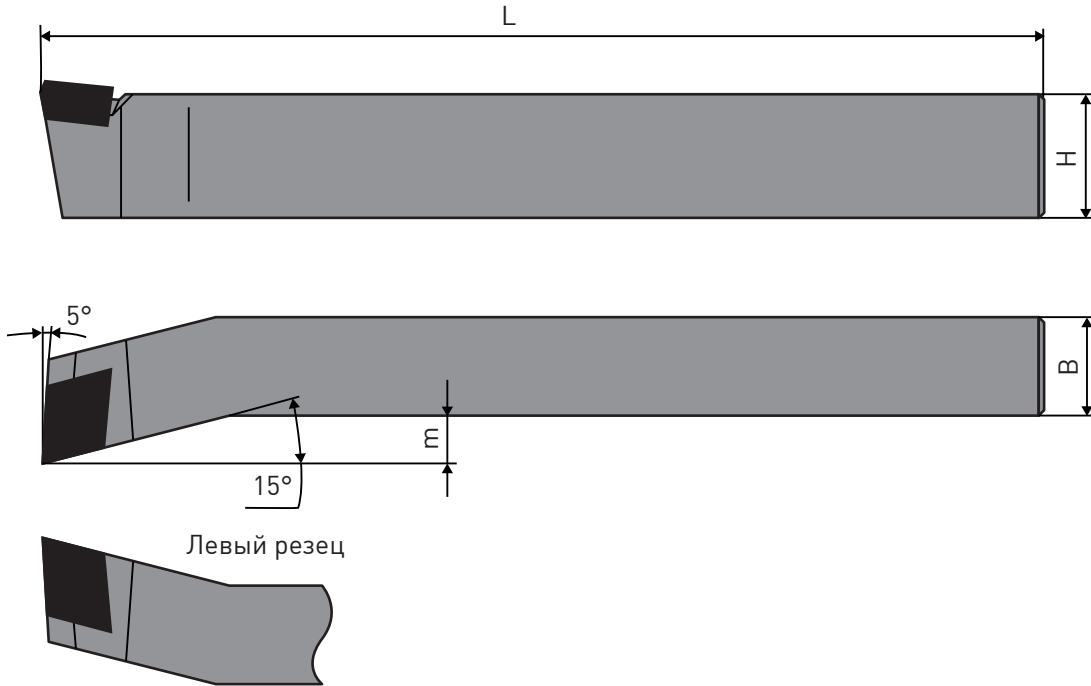

РЕЗЦЫ СТРОГАЛЬНЫЕ

Резцы		H	B	L	m
Правые	Левые				
Обозначение					
2174-0501	2174-0502	20	12	170	6
2174-0503	2174-0504	25	16	200	8
2174-0505	2174-0506	32	20	250	10
2174-0507	2174-0508	40	25	300	12,5
2174-0509	2174-0510	50	32	350	16
2174-0511	2174-0512	63	40	450	20

РЕЗЦЫ СТРОГАЛЬНЫЕ ЧИСТОВЫЕ ШИРОКИЕ ИЗОГНУТЫЕ С ПЛАСТИНАМИ ИЗ ТВЕРДОГО СПЛАВА ГОСТ 18892-73

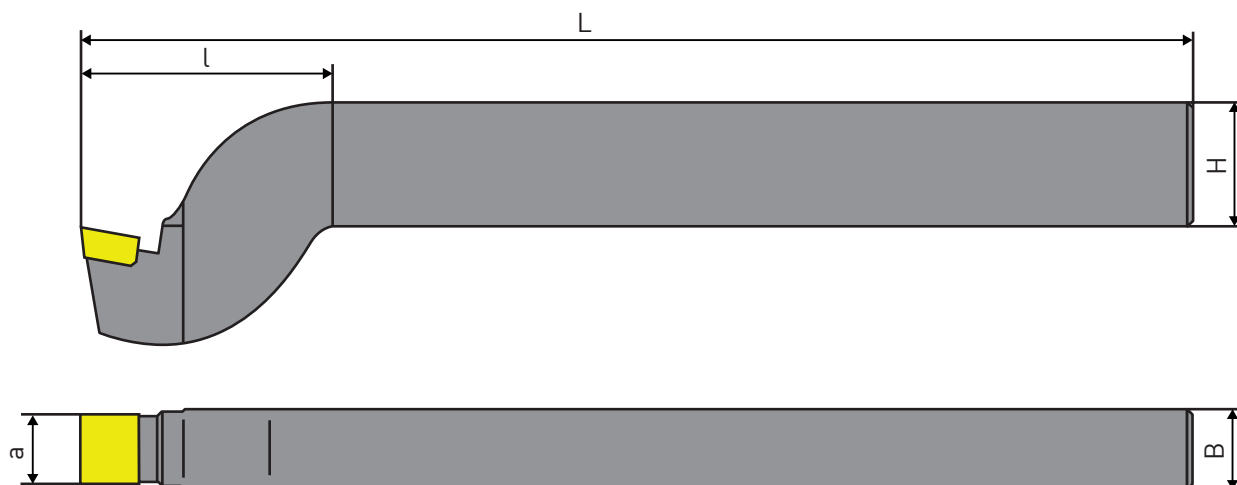

Резцы		H	B	L	l	a
Правые	Левые					
Обозначение						
2175-0701	2175-0702	20	12	190	40	6
2175-0703	2175-0704	25	16	220	50	8
2175-0705	2175-0706	32	20	280	63	10
2175-0707	2175-0708	40	25	340	80	12,5
2175-0709	2175-0710	50	32	400	100	16
2175-0711	2175-0712	63	40	500	125	20

РЕЗЦЫ СТРОГАЛЬНЫЕ ЧИСТОВЫЕ ШИРОКИЕ ИЗОГНУТЫЕ С ПЛАСТИНАМИ ИЗ БЫСТРОРЕЖУЩЕЙ СТАЛИ ГОСТ 18888-73

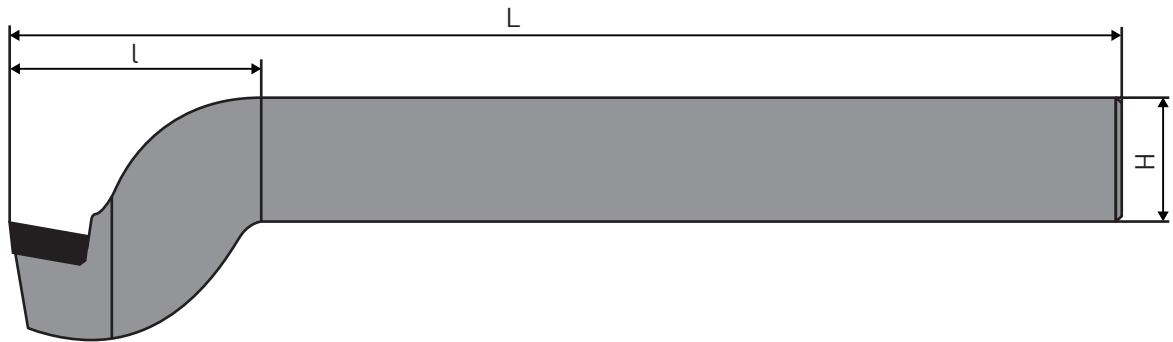

Обозначение	H	B	L	l	a
2173-0501	20	12	190	40	12
2173-0502	25	16	220	50	16
2173-0503	32	20	280	63	20
2173-0504	40	25	340	80	25
2173-0505	50	32	400	100	32
2173-0506	63	40	500	125	40

РЕЗЦЫ СТРОГАЛЬНЫЕ ЧИСТОВЫЕ ШИРОКИЕ ПРЯМЫЕ С ПЛАСТИНАМИ ИЗ ТВЕРДОГО СПЛАВА РИ 284

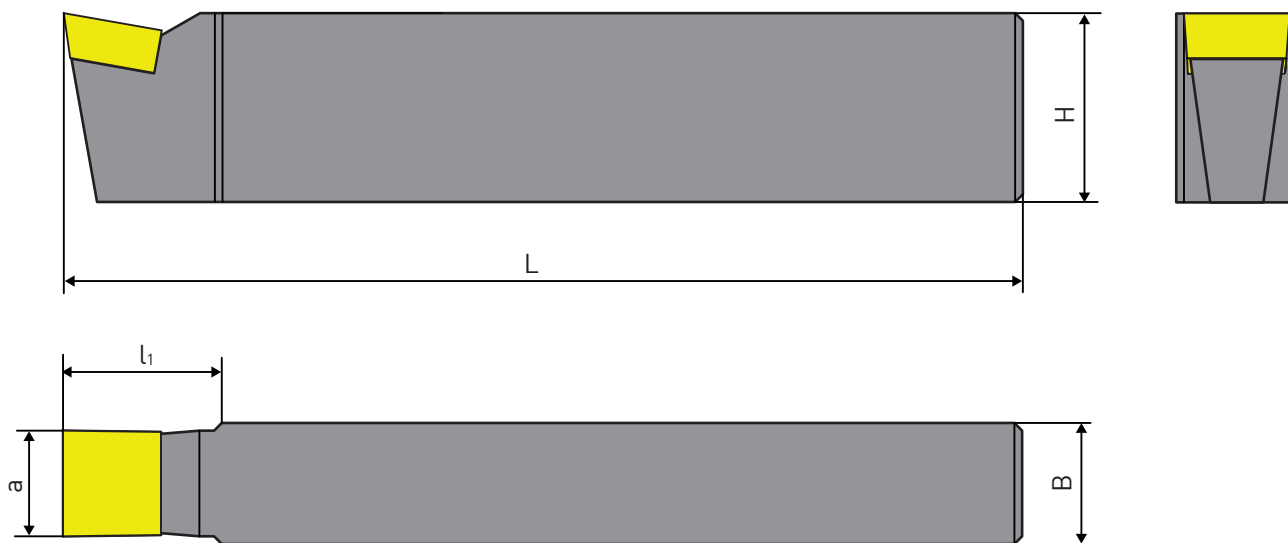

РЕЗЦЫ ДОЛБЕЖНЫЕ

РЕЗЦЫ СТРОГАЛЬНЫЕ

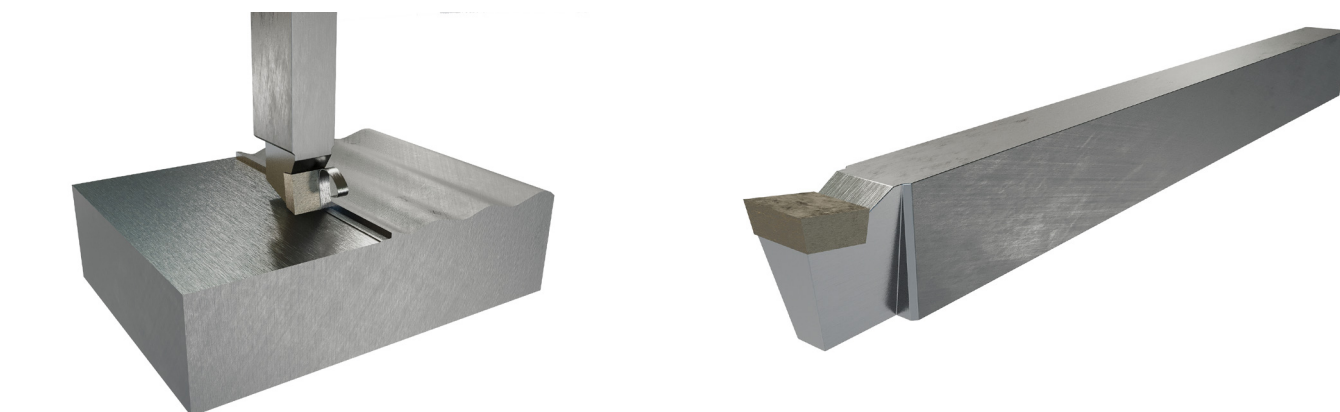

Обозначение	H	B	L	l ₁	a
РИ 284-00	20	12	220	15	12
РИ 284-01		16			14
РИ 284-02		20			18
РИ 284-03	25	16	250	20	14
РИ 284-04		20			18
РИ 284-05		25			22
РИ 284-06	32	20	300	25	18
РИ 284-07		25			22
РИ 284-08		32			25
РИ 284-09	40	25	350	30	22
РИ 284-10		32			25
РИ 284-11	50	32	410	45	25
РИ 284-12		40			36
РИ 284-13	63	40	500	45	36

Примечание:

Эти резцы мы можем изготовить с пластинами из быстрорежущей стали.

Можем изготовить резцы с другими размерами.

Электронная почта для размещения заказа - oaoakiz@mail.ru

РЕЗЦЫ СТРОГАЛЬНЫЕ ОБДИРОЧНЫЕ ПРЯМЫЕ ШИРОКИЕ С ПЛАСТИНАМИ ИЗ БЫСТРОРЕЖУЩЕЙ СТАЛИ РИ 290

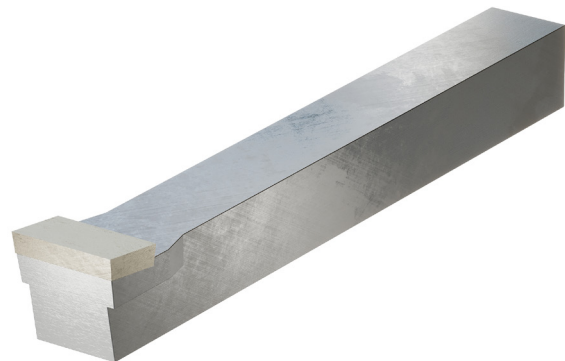
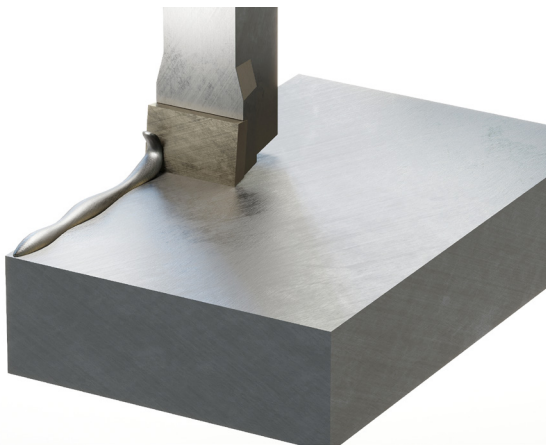

Обозначение	H	B	L	a
РИ 290-00	25	25	220	32
РИ 290-01	32	32	280	40
РИ 290-02	40	40	340	50
РИ 290-03	50	50	400	63
РИ 290-04	63	63	500	75

РЕЗЦЫ СТРОГАЛЬНЫЕ ОБДИРОЧНЫЕ ПРЯМЫЕ ШИРОКИЕ С ПЛАСТИНАМИ ИЗ БЫСТРОРЕЖУЩЕЙ СТАЛИ РИ 292

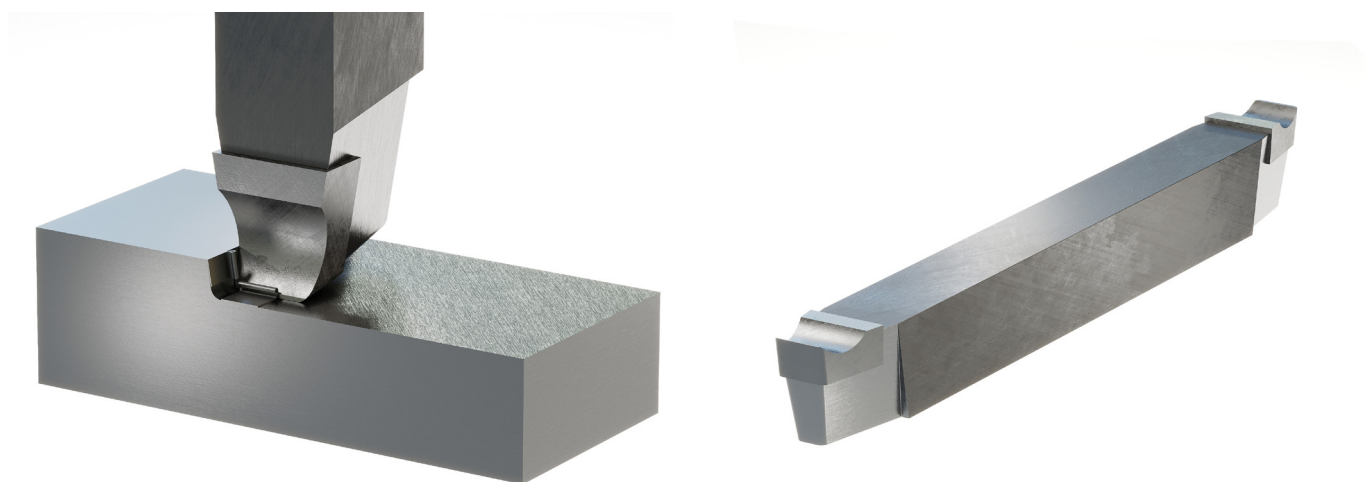
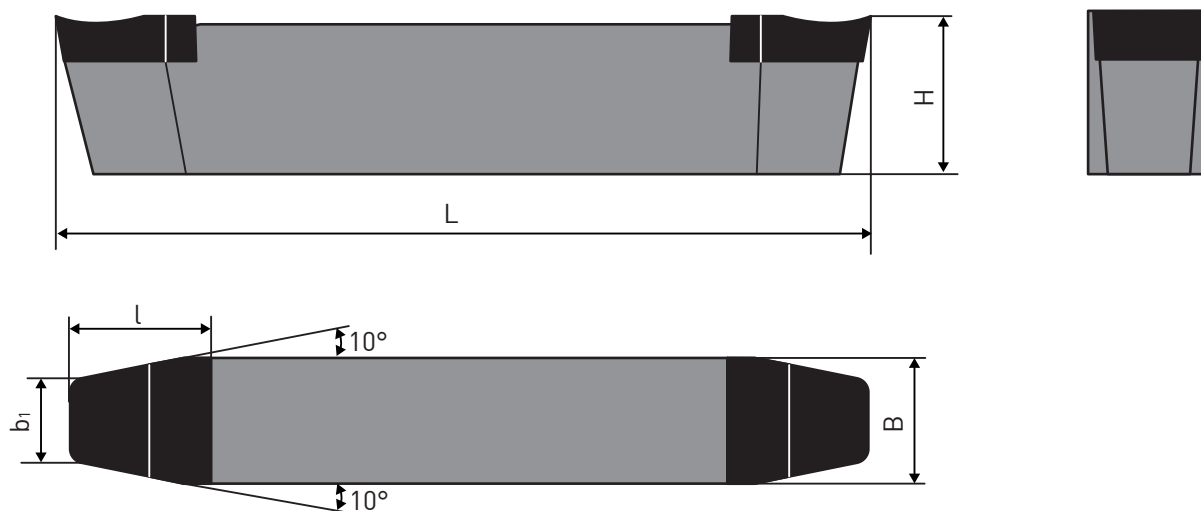

Обозначение	H	B	L	b ₁	l
РИ 292-00	22	20	220	14	20
РИ 292-01	30	25	280	16	25
РИ 292-02	38	32	340	18	32
РИ 292-03	46	40	400	28	40
РИ 292-04	58	50	500	30	50

РЕЗЦЫ СТРОГАЛЬНЫЕ ПРОХОДНЫЕ РИ 293



Левый резец

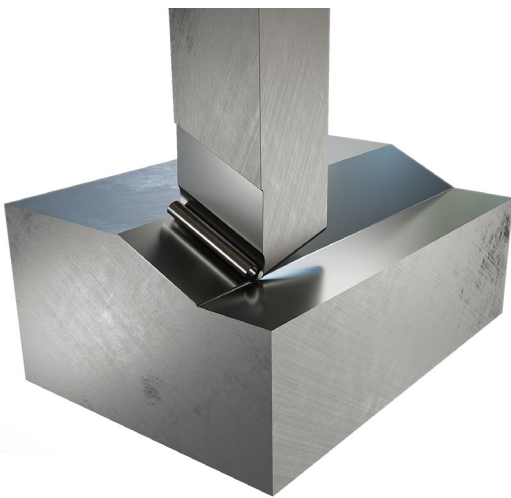

Обозначение	Н	В	Л
РИ 293-00	20	20	170
РИ 293-01	25	25	200
РИ 293-02	32	32	250
РИ 293-03	40	40	300
РИ 293-04	50	50	400
РИ 293-05	63	63	500

Примечание:

Эти резцы изготавливаются из цельного быстрореза

Электронная почта для размещения заказа - oaoakiz@mail.ru

РЕЗЦЫ СТРОГАЛЬНЫЕ ЧИСТОВЫЕ ДВУХСТОРОННИЕ ИЗОГНУТЫЕ С ПЛАСТИНАМИ ИЗ ТВЕРДОГО СПЛАВА РИ 285

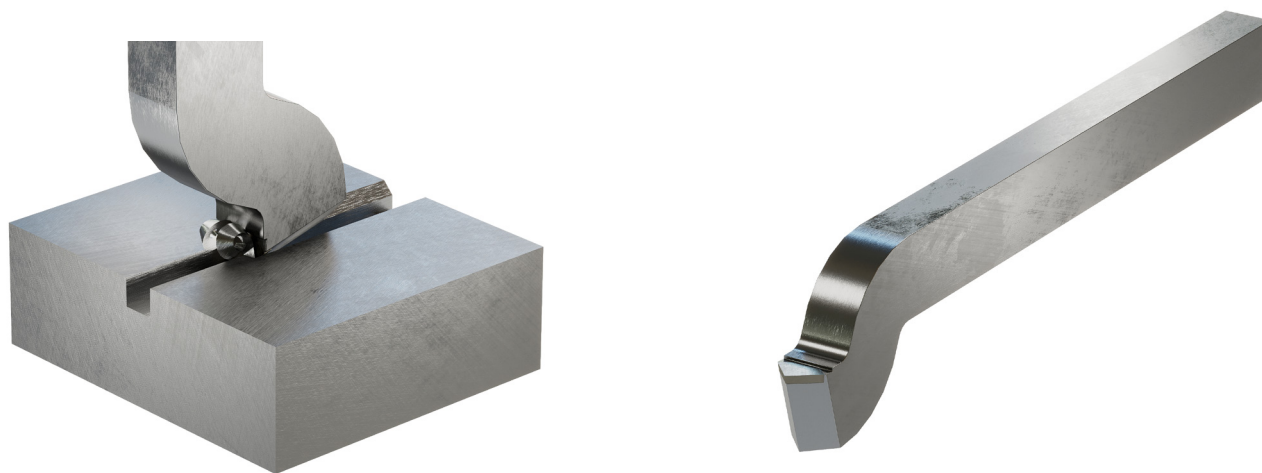
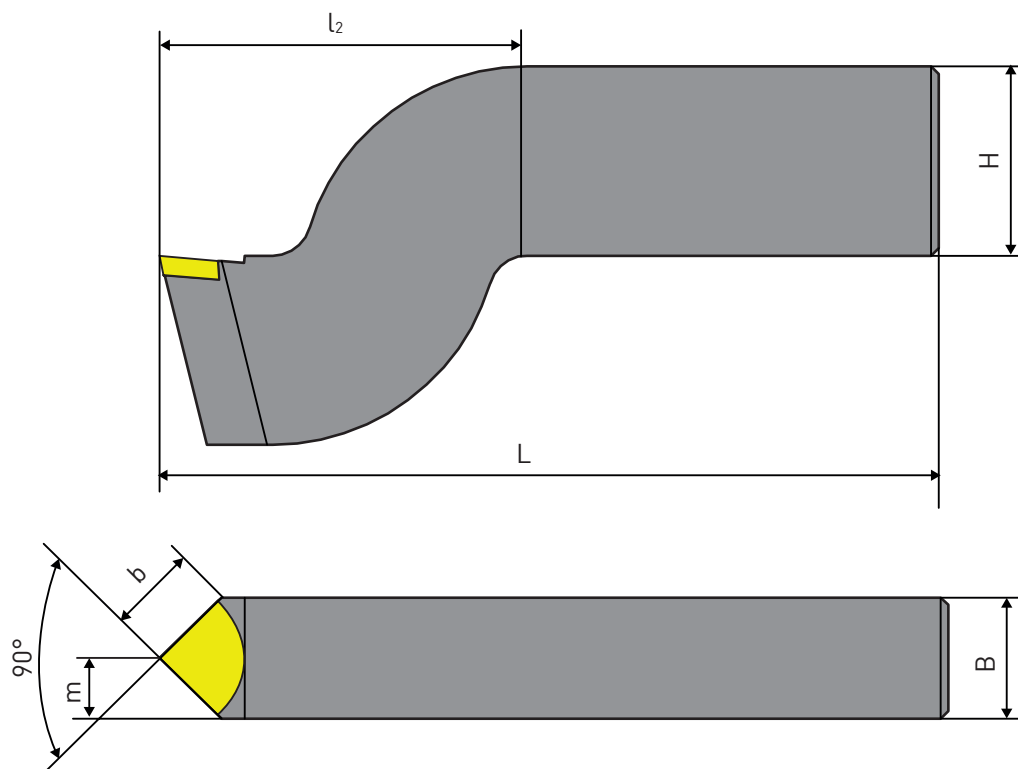

Обозначение	H	B	L	l_2	b	m
РИ 285-00	20	12	220	40	8	6,4
РИ 285-01	25	16	250	50	10	9
РИ 285-02	32	20	300	63	12	11,6
РИ 285-03	40	25	350	80	16	13,4
РИ 285-04	40	32	350	80	20	18

РЕЗЦЫ СТРОГАЛЬНЫЕ ПРОРЕЗНЫЕ ПРЯМЫЕ

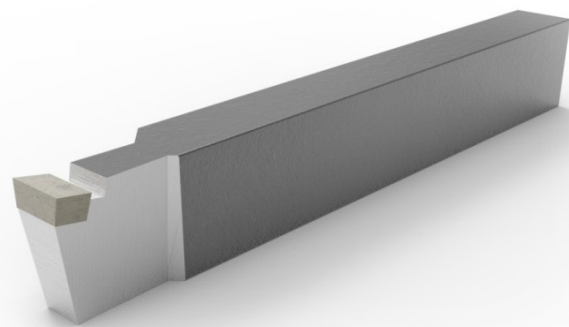

РЕЗЦЫ ДОЛБЕЖНЫЕ

РЕЗЦЫ СТРОГАЛЬНЫЕ

Обозначения резцов	H	B	L	l ₁	l
РИ 220-00	20	12	190	20	8
РИ 220-01				23	10
РИ 220-05	25	16	220	20	8
РИ 220-06				23	10
РИ 220-07				25	12
РИ 220-11	32	20	280	23	10
РИ 220-12				25	12
РИ 220-13				28	14
РИ 220-14				35	18
РИ 220-15	32	25	280	23	10
РИ 220-16				25	12
РИ 220-17				28	14
РИ 220-18				35	18
РИ 220-19	40	25	320	45	22
РИ 220-20				28	12
РИ 220-21				40	14
РИ 220-22				50	18
РИ 220-23	40	32	320	60	22
РИ 220-24				40	14
РИ 220-25				50	18
РИ 220-26				60	22

Эти резцы мы изготавливаем с пластинами из быстрорежущей стали и с пластинами из твердого сплава. Можем изготовить резцы с другими размерами

Электронная почта для размещения заказа - oaoakiz@mail.ru

РЕЗЦЫ СТРОГАЛЬНЫЕ ДЛЯ ОБРАБОТКИ Т-ОБРАЗНЫХ ПАЗОВ**

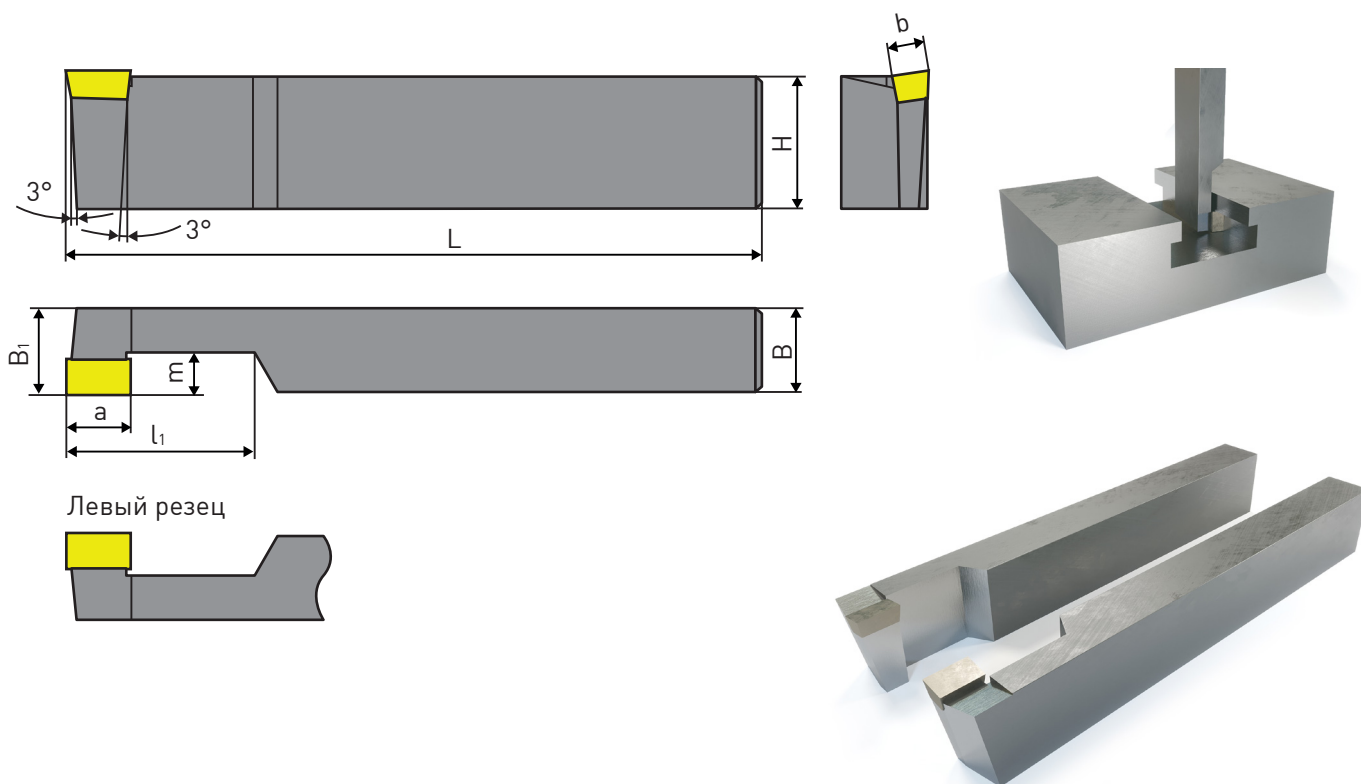

Левый резец



Резцы		H	B	L	l ₁	B ₁	a	m	b
Правые	Левые								
Обозначение									
2178-0001	2178-0002	20	12	170	30	9	6*	4,2	4
2178-0003	2178-0004						7,7		5
2178-0005	2178-0006						35	11	8*
2178-0007	2178-0008	8,7	6						
2178-0009	2178-0010	25	16	200	35	13	8*	6,5	5
2178-0011	2178-0012						9,7		6
2178-0013	2178-0014	32	20	250	45	17	8*	8	6
2178-0015	2178-0016						13,4		12
2178-0017	2178-0018				50	21	10*	9	6
2178-0019	2178-0020						17,4		16
2178-0021	2178-0022	40	25	300	60	27	12*	15	8
2178-0023	2178-0024						21,4		18
2178-0025	2178-0026						50	32	350
2178-0027	2178-0028	27	14						
2178-0029	2178-0030	90	40	20*	18	12			
2178-0031	2178-0032			32		14			
2178-0033	2178-0034	63	40	450	100	20	20*	20	12
2178-0035	2178-0036						36		14
2178-0037	2178-0038				115	22	30*	22	16
2178-0039	2178-0040						40		18

* для предварительной обработки пазов

** Т-образные пазы по ГОСТ 1574-91

Эти резцы мы изготавливаем с пластинами из быстрорежущей стали и с пластинами из твердого сплава.

Можем изготовить резцы с другими размерами

Электронная почта для размещения заказа - oao.kiz@mail.ru

РЕЗЦЫ СТРОГАЛЬНЫЕ ПРЯМЫЕ ОТОГНУТЫЕ ДЛЯ ОБРАБОТКИ ПАЗОВ ТИПА "ЛАСТОЧКИН ХВОСТ"

РЕЗЦЫ ДОЛБЕЖНЫЕ

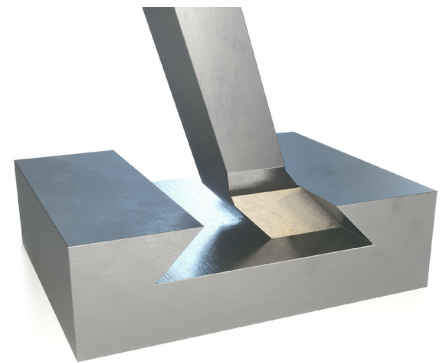
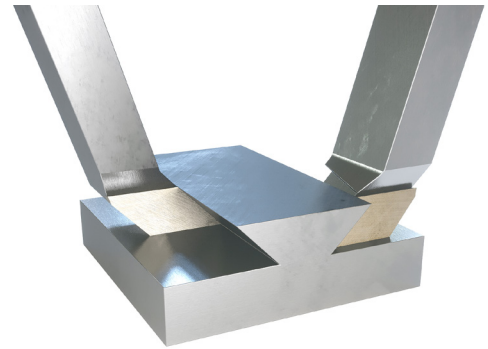
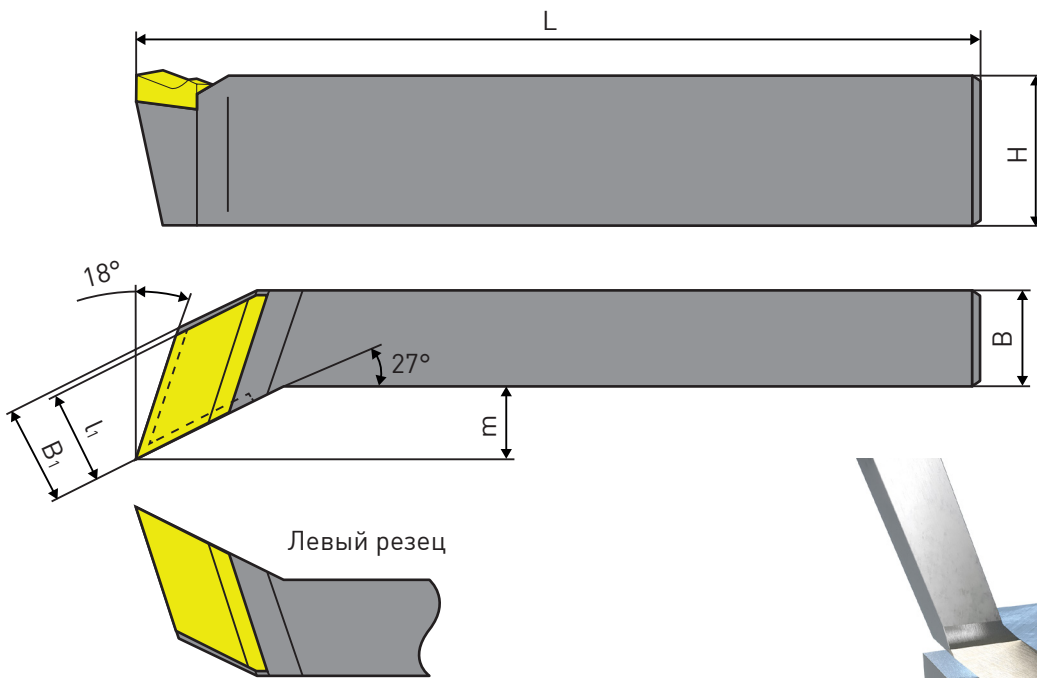

РЕЗЦЫ СТРОГАЛЬНЫЕ

Резцы		H	B	L	m	B ₁	a
Правые	Левые						
Обозначение							
2178-0051	2178-0052	25	16	200	12	16	16
2178-0053	2178-0054	32	20	250	15	20	20
2178-0055	2178-0056	40	25	300	20	25	25
2178-0057	2178-0058	50	32	350	25	32	32
2178-0059*	2178-0060*	63	40	450	45	40	40

* только с пластинами из быстрорежущей стали

Эти резцы мы изготавливаем с пластинами из быстрорежущей стали и с пластинами из твердого сплава. Можем изготовить резцы с другими размерами.

Электронная почта для размещения заказа - oao.kiz@mail.ru

РЕЗЕЦ СТРОГАЛЬНЫЙ ДЛЯ СТРОГАНИЯ КАНАВОК У НАПРАВЛЯЮЩИХ ТИПА "ЛАСТОЧКИН ХВОСТ"

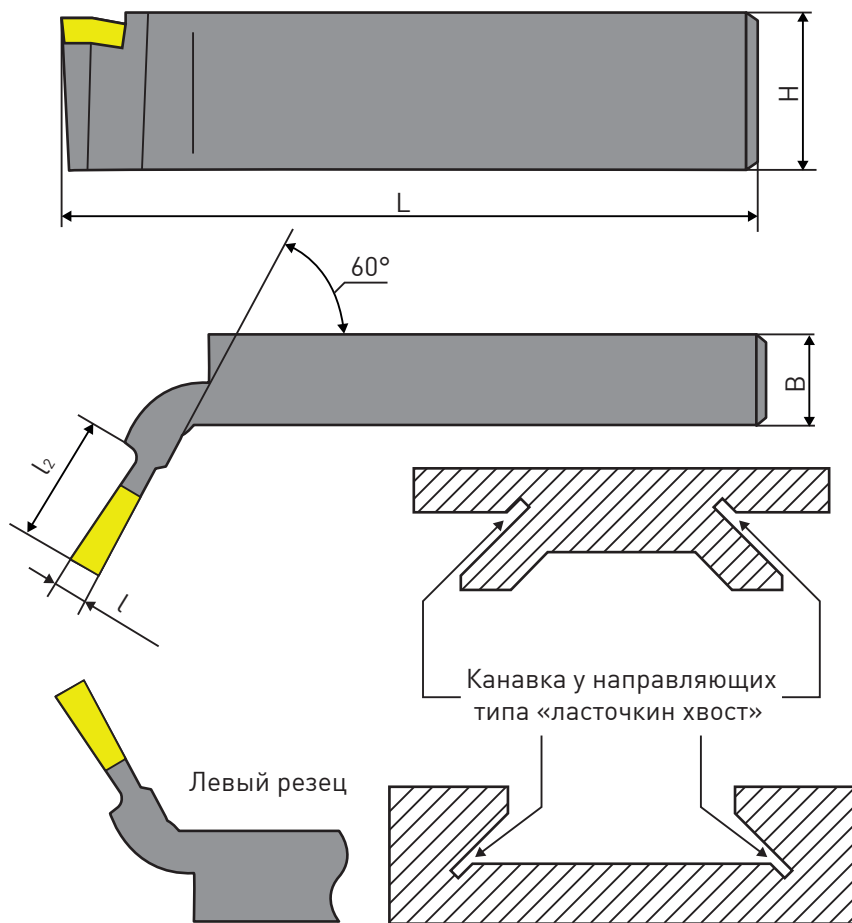

Резцы		H	B	L	l	l ₂
Правые	Левые					
Обозначение						
РИ 267-00	РИ 267-26	20	12	190	3	15
РИ 267-01	РИ 267-27				4	18
РИ 267-02	РИ 267-28	20	16	220	3	15
РИ 267-03	РИ 267-29				4	18
РИ 267-04	РИ 267-30				5	25
РИ 267-05	РИ 267-31	20	20	250	4	18
РИ 267-06	РИ 267-32				5	25
РИ 267-07	РИ 267-33				6	28
РИ 267-08	РИ 267-34	25	16	250	3	15
РИ 267-09	РИ 267-35				4	18
РИ 267-10	РИ 267-36				5	25
РИ 267-11	РИ 267-37	25	20	270	4	18
РИ 267-12	РИ 267-38				5	25
РИ 267-13	РИ 267-39				6	28
РИ 267-14	РИ 267-40	32	20	270	4	18
РИ 267-15	РИ 267-41				5	25
РИ 267-16	РИ 267-42				6	28
РИ 267-17	РИ 267-43	32	25	300	5	25
РИ 267-18	РИ 267-44				6	28
РИ 267-19	РИ 267-45				8	32
РИ 267-20	РИ 267-46	40	25	340	5	25
РИ 267-21	РИ 267-47				6	28
РИ 267-22	РИ 267-48				8	32
РИ 267-23	РИ 267-49	40	32	340	6	28
РИ 267-24	РИ 267-50				8	32
РИ 267-25	РИ 267-51				10	35

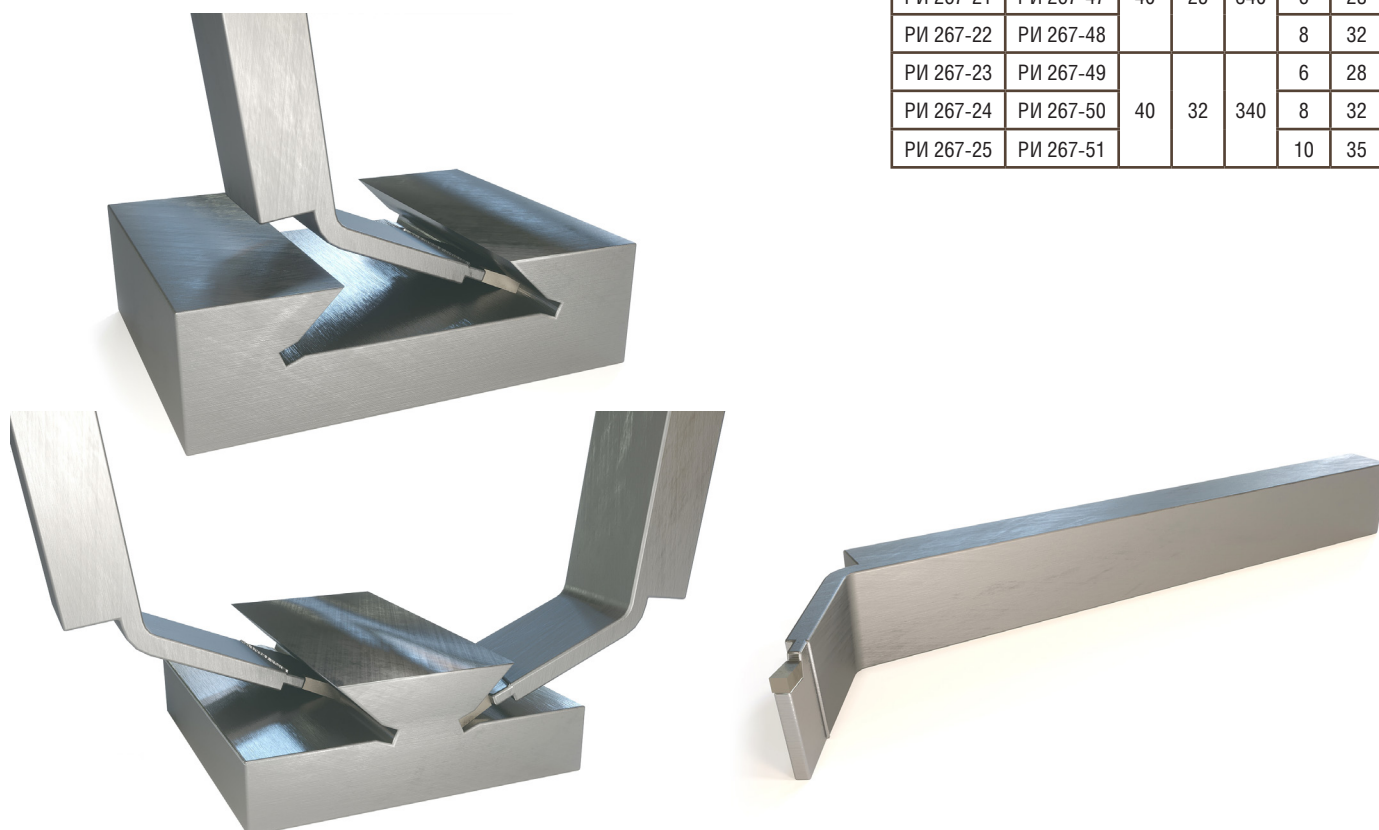

РЕЗЦЫ СТРОГАЛЬНЫЕ КАНАВОЧНЫЕ ОТОГНУТЫЕ С ПЛАСТИНАМИ ИЗ БЫСТРОРЕЖУЩЕЙ СТАЛИ



Левый резец

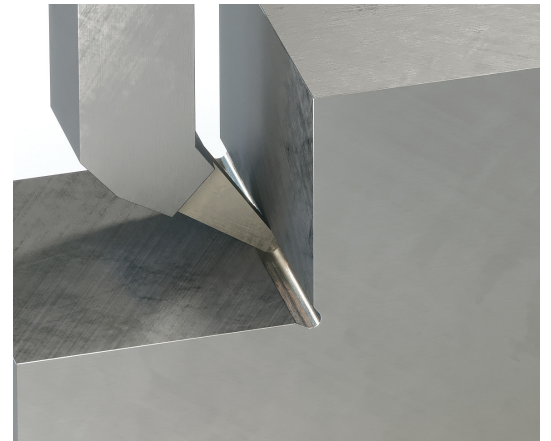
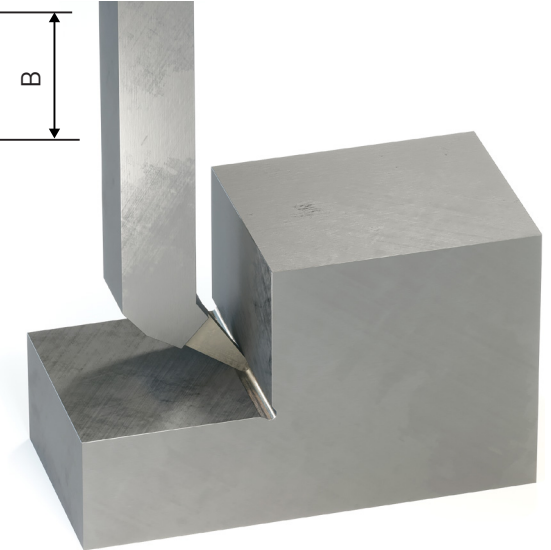
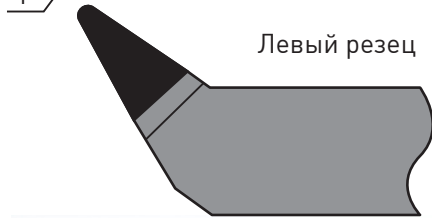

Резцы		H	B	L	m	B ₁	r
Правые	Левые						
Обозначение							
2179-0501	2179-0502	20	20	170	15	28	2
2179-0503	2179-0504	25	25	200	18	35	2
2179-0505	2179-0506	32	32	250	20	45	2,5
2179-0507	2179-0508	40	40	300	30	60	2,5
2179-0509	2179-0510	50	50	350	35	75	2,5

Примечание:

Эти резцы мы изготавливаем только с пластинами из быстрорежущей стали. Можем изготовить резцы с другими размерами

Электронная почта для размещения заказа - oaoakiz@mail.ru

РЕЗЦЫ СТРОГАЛЬНЫЕ КАНАВОЧНЫЕ ОТОГНУТЫЕ С ПЛАСТИНОЙ 90 ГРАДУСОВ

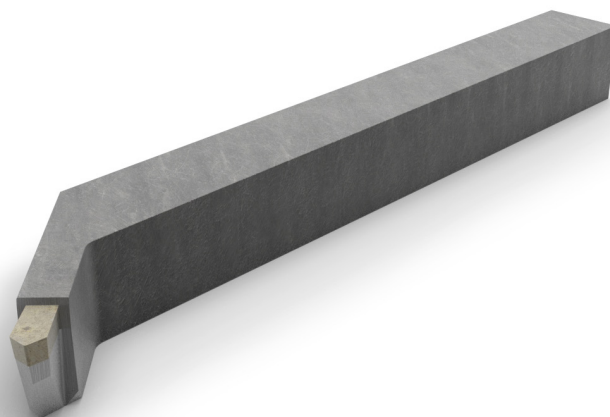
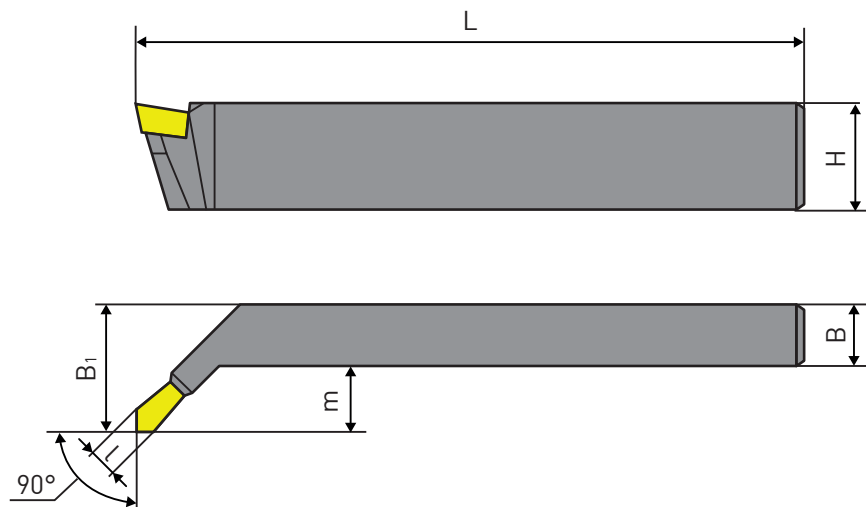

Резцы		H	B	L	m	B ₁	l
Правые	Левые						
Обозначение							
2226-0001	2226-0002	20X20	20X20	240	23	43	8
2226-0003	2226-0004	25X25	25X25	240	24	49	10
2226-0005	2226-0006	32X32	32X32	300	28	60	12
2226-0007	2226-0008	40X40	40X40	350	34	74	16
2226-0009	2226-0010	50X50	50X50	400	40	90	20

Примечание:

Эти резцы мы изготавливаем с пластинами из быстрорежущей стали и с пластинами из твердого сплава. Можем изготовить резцы с другими размерами

Электронная почта для размещения заказа - oaoakiz@mail.ru

РЕЗЦЫ СТРОГАЛЬНЫЕ ПРОРЕЗНЫЕ ОТОГНУТЫЕ

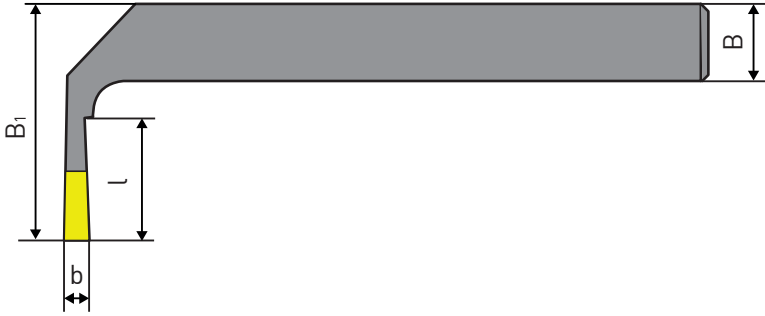
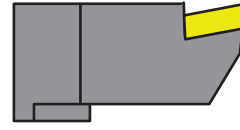
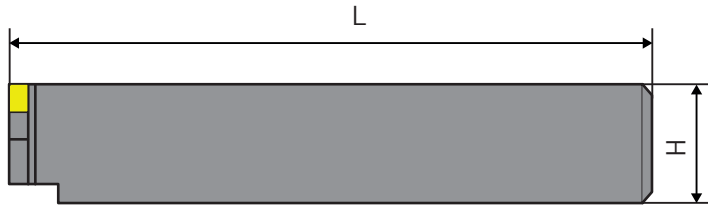

Левый резец

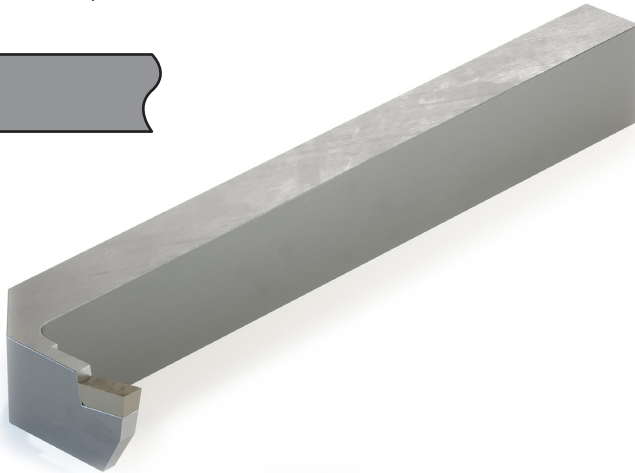

Резцы		H	B	L	m	B ₁	l	b	
Правые	Левые								
Обозначение									
2209-0001	2209-0002	20	20	240	26	46	18	4	
2209-0003	2209-0004				33	53	25	5	
2209-0005	2209-0006				38	58	28	6	
2209-0007	2209-0008	33	25		5				
2209-0009	2209-0010	25	25		38	63	28	6	
2209-0011	2209-0012				40	65	30	8	
2209-0013	2209-0014	32	32	300	72	6			
2209-0015	2209-0016				42	74	32	8	
2209-0017	2209-0018				45	77	35	10	
2209-0019	2209-0020	40	40		350	85		8	
2209-0021	2209-0022					50	90	40	10
2209-0023	2209-0024					55	95	45	12

Примечание: Эти резцы мы изготавливаем с пластинами из быстрорежущей стали и с пластинами из твердого сплава. Можем изготовить резцы с другими размерами.

Электронная почта для размещения заказа - oaoakiz@mail.ru

РЕЗЦЫ СТРОГАЛЬНЫЕ ЧИСТОВЫЕ ПРЯМЫЕ ДЛЯ ОБРАБОТКИ СИММЕТРИЧНЫХ ПРИЗМАТИЧЕСКИХ НАПРАВЛЯЮЩИХ

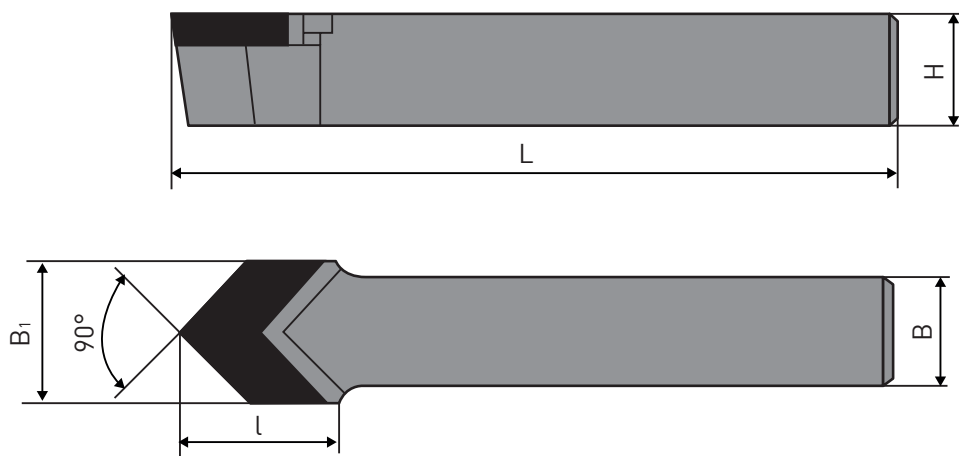

Обозначения резцов	H	B	L	B ₁	l
2172-0101	32	32	250	40	45
2172-0102	40	40	300	50	55
2172-0103	50	50	350	60	68

Примечание:

Эти резцы мы изготавливаем с пластинами из быстрорежущей стали и с пластинами из твердого сплава. Можем изготовить резцы с другими размерами

РЕЗЦЫ СТРОГАЛЬНЫЕ ЧИСТОВЫЕ ИЗОГНУТЫЕ ДЛЯ ОБРАБОТКИ СИММЕТРИЧНЫХ ПРИЗМАТИЧЕСКИХ НАПРАВЛЯЮЩИХ

РЕЗЦЫ ДОЛБЕЖНЫЕ

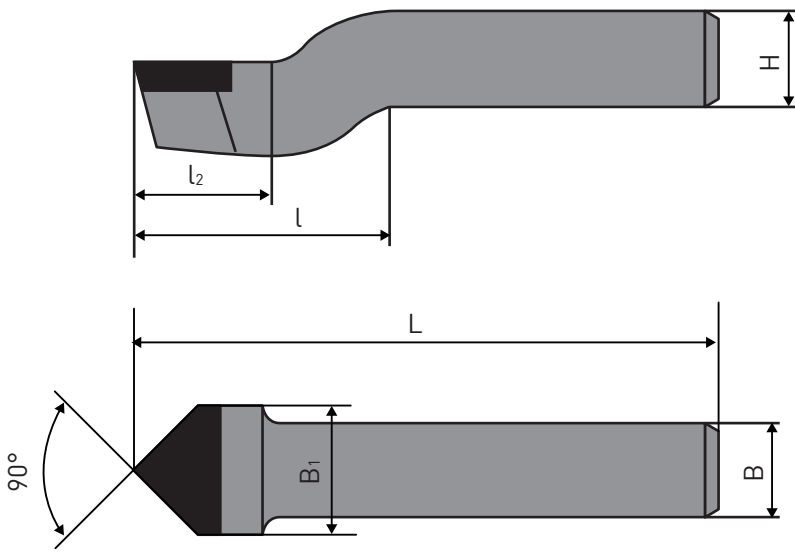

РЕЗЦЫ СТРОГАЛЬНЫЕ

Обозначения резцов	H	B	L	B ₁	l	l ₂
2173-0801	32	32	300	40	70	35
2173-0802	40	40	350	50	85	40
2173-0803	50	50	400	65	110	58
2173-0804	50	50	450	80	130	65

Примечание:

Эти резцы мы изготавливаем с пластинами из быстрорежущей стали и с пластинами из твердого сплава. Можем изготовить резцы с другими размерами

РЕЗЦЫ СТРОГАЛЬНЫЕ ЧИСТОВЫЕ ПРЯМЫЕ ДЛЯ ОБРАБОТКИ НЕСИММЕТРИЧНЫХ ПРИЗМАТИЧЕСКИХ НАПРАВЛЯЮЩИХ

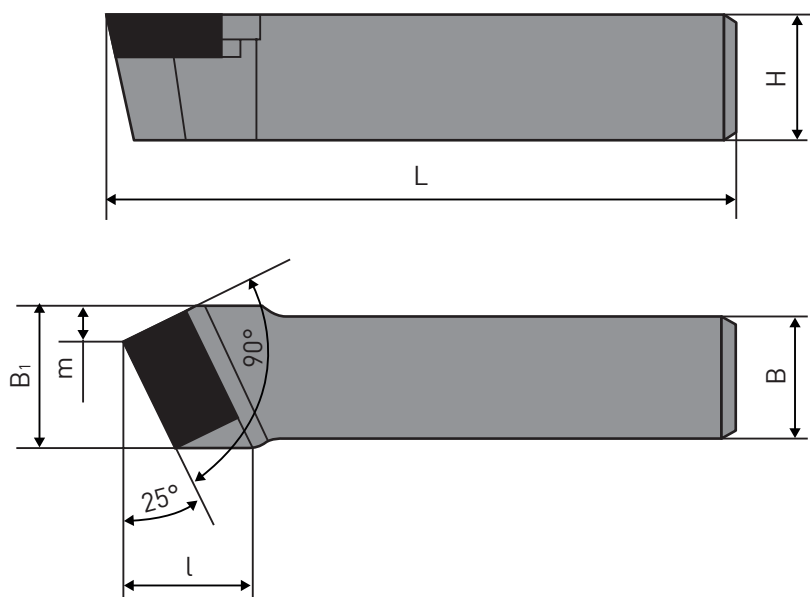

Обозначения резцов	H	B	L	B ₁	l	m
2172-0111	32	32	250	35	35	8
2172-0112	40	40	300	45	40	9
2172-0113	50	50	350	65	55	10

Примечание:

Эти резцы мы изготавливаем с пластинами из быстрорежущей стали и с пластинами из твердого сплава. Можем изготовить резцы с другими размерами

РЕЗЦЫ СТРОГАЛЬНЫЕ ЧИСТОВЫЕ ИЗОГНУТЫЕ ДЛЯ ОБРАБОТКИ НЕСИММЕТРИЧНЫХ ПРИЗМАТИЧЕСКИХ НАПРАВЛЯЮЩИХ

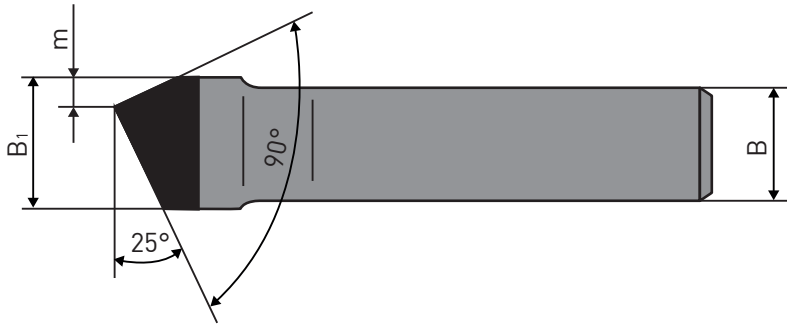
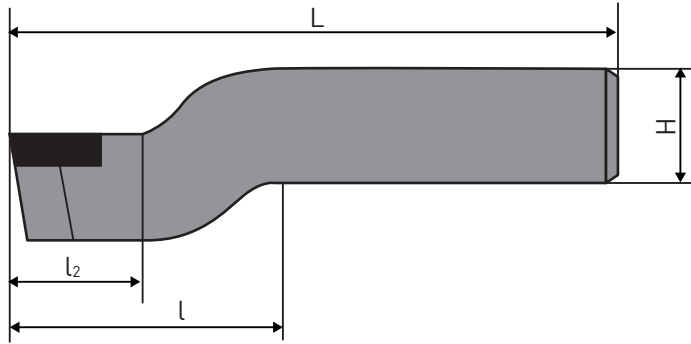

Обозначения резцов	H	B	L	B ₁	l	l ₂	m
2173-0811	32	32	300	40	70	32	8
2173-0812	40	40	350	50	85	38	10
2173-0813	50	50	400	65	110	52	12
2173-0814	63	63	450	65	130	62	15

Примечание:

Эти резцы мы изготавливаем с пластинами из быстрорежущей стали и с пластинами из твердого сплава. Можем изготовить резцы с другими размерами

Электронная почта для размещения заказа - oao.kiz@mail.ru

РЕЗЕЦ СТРОГАЛЬНЫЙ С УГЛОМ 30° И С РАДИУСОМ ПРИ ВЕРШИНЕ

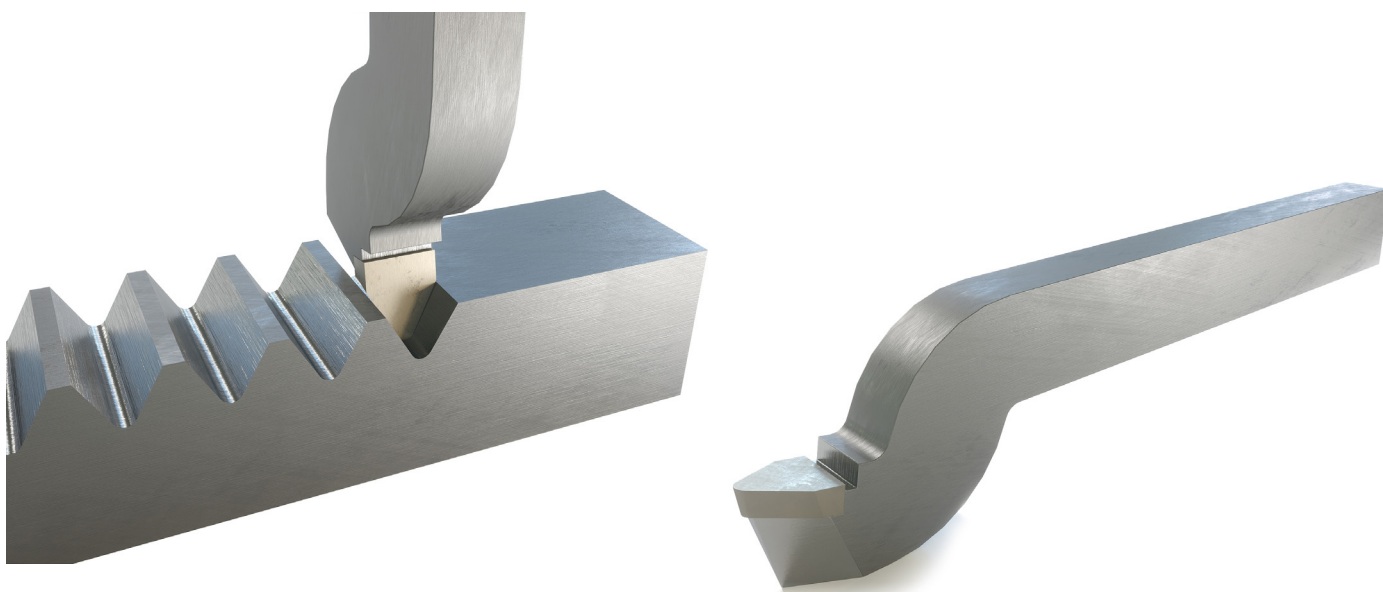
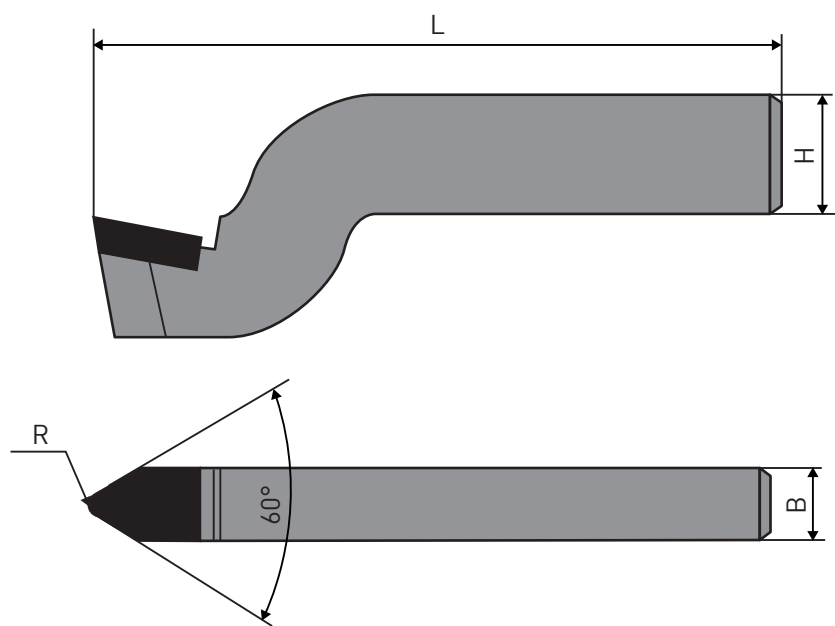

Обозначения резцов	H	B	L	R
РИ 271-00	20	12	200	2
РИ 271-01	20	16	200	2
РИ 271-02	25	16	220	2
РИ 271-03	25	20	220	3
РИ 271-04	32	20	280	3
РИ 271-04-1	32	25	280	4
РИ 271-05	40	25	340	4
РИ 271-06	40	32	340	4
РИ 271-07	50	32	400	4

РЕЗЕЦ СТРОГАЛЬНЫЙ ДЛЯ ОБРАБОТКИ КРОМОК ПОД СВАРКУ ПОД 50° И 27°

РЕЗЦЫ ДОЛБЕЖНЫЕ

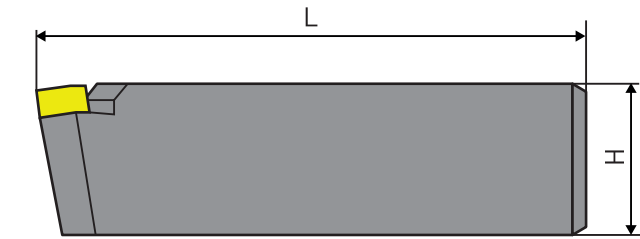

Левый резец

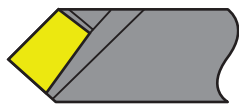

Кромки деталей под сварку

Исполнение 1

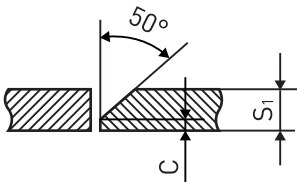

$S_1=4...6$ $C=1^{±1}$
 $S_1=8...18$ $C=2^{±2}$

За несколько установок резца
 $S_1=18...26$ $C=2^{±2}$

Исполнение 2

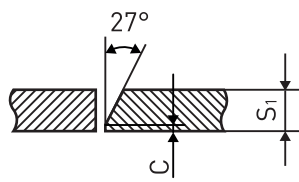

$S_1=3...8$ $C=1^{±1}$
 $S_1=10...32$ $C=2^{±2}$

За несколько установок резца
 $S_1=32...50$ $C=2^{±2}$

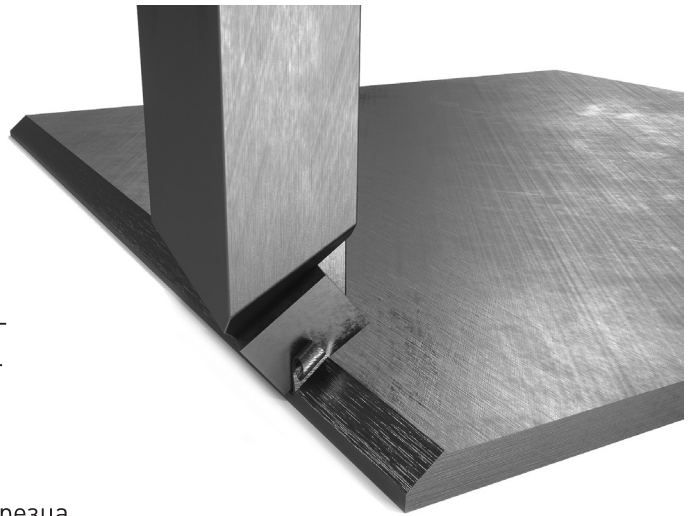

РЕЗЦЫ СТРОГАЛЬНЫЕ

Резцы		H	B	L	m	∠ a	∠ a ₁	S ₁
Правые	Левые							
Обозначение								
РИ 272-00	РИ 272-10	20	16	170	9	40	50	4...6
РИ 272-01	РИ 272-11		20		7	63	27	4...12
РИ 272-02	РИ 272-12	25	16	200	9	40	50	4...6
РИ 272-03	РИ 272-13		20		7	63	27	4...12
РИ 272-04	РИ 272-14	32	20	250	12	40	50	4...8
РИ 272-05	РИ 272-15		25		8	63	27	4...16
РИ 272-06	РИ 272-16	40	25	300	15	40	50	4...10
РИ 272-07	РИ 272-17		32		14	63	27	4...27
РИ 272-08	РИ 272-18	50	40	350	25	40	50	4...18
РИ 272-09	РИ 272-19		40		18	63	27	4...32

Электронная почта для размещения заказа - oookiz@mail.ru

РЕЗЕЦ СТРОГАЛЬНЫЙ ДЛЯ ОБРАБОТКИ КРОМОК ПОД СВАРКУ ПОД 60° И 35°

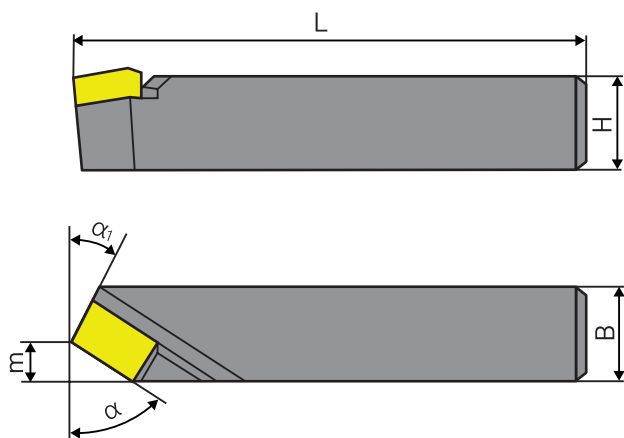

Левый резец

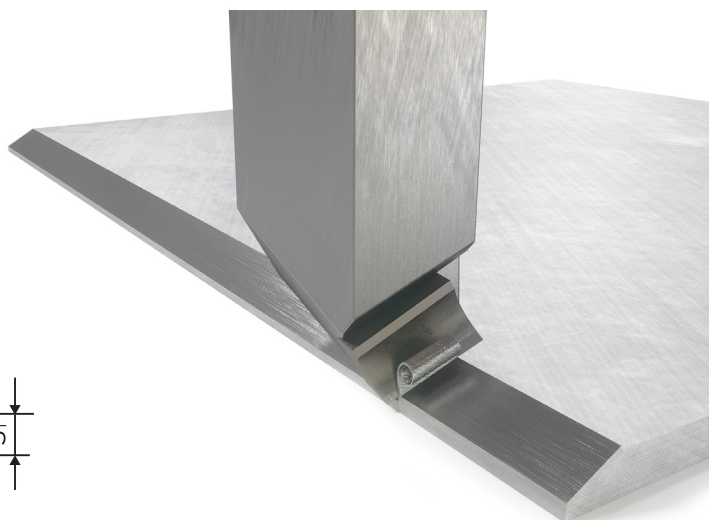
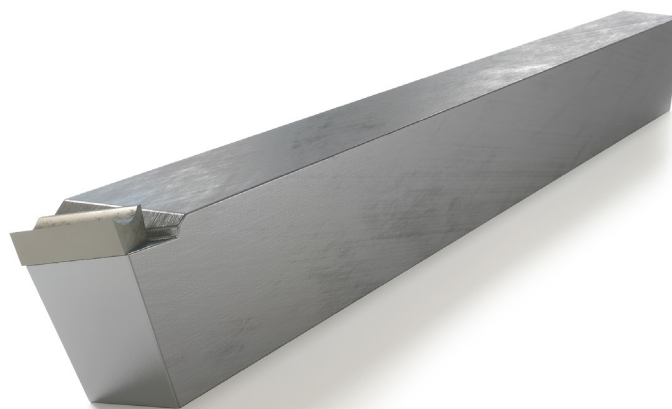
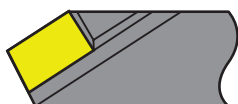

Кромки деталей под сварку

Исполнение 1

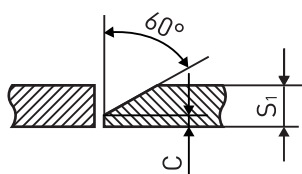

$S_1=5...8$ $C=2^{+1}$
 $S_1=10...20$ $C=3^{+1}$

Исполнение 2

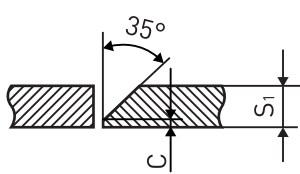

$S_1=5...8$ $C=2^{+1}$
 $S_1=10...20$ $C=3^{+1}$

Резцы		H	B	L	m	∠ a	∠ a ₁	S ₁
Правые	Левые							
Обозначение								
РИ 273-00	РИ 273-11	20	16	170	11	30	60	5...6
РИ 273-01	РИ 273-12		20		10	50	35	5...12
РИ 273-02	РИ 273-13	25	16	200	11	30	60	5...6
РИ 273-03	РИ 273-14		20		10	55	35	5...12
РИ 273-04	РИ 273-15	32	20	250	14	30	60	5...7
РИ 273-05	РИ 273-16		25		12	55	35	5...16
РИ 273-06	РИ 273-17	40	25	300	18	30	60	5...8
РИ 273-07	РИ 273-18		32		19	55	35	5...24
РИ 273-08	РИ 273-19	50	40	350	26	30	60	5...14
РИ 273-09	РИ 273-20		40		19	55	35	5...24
РИ 273-10	РИ 273-21	50	50	400	35	30	60	5...20

Электронная почта для размещения заказа - oookiz@mail.ru

РЕЗЦЫ СТРОГАЛЬНЫЕ ЧИСТОВЫЕ РАДИУСНЫЕ ВЫПУКЛЫЕ

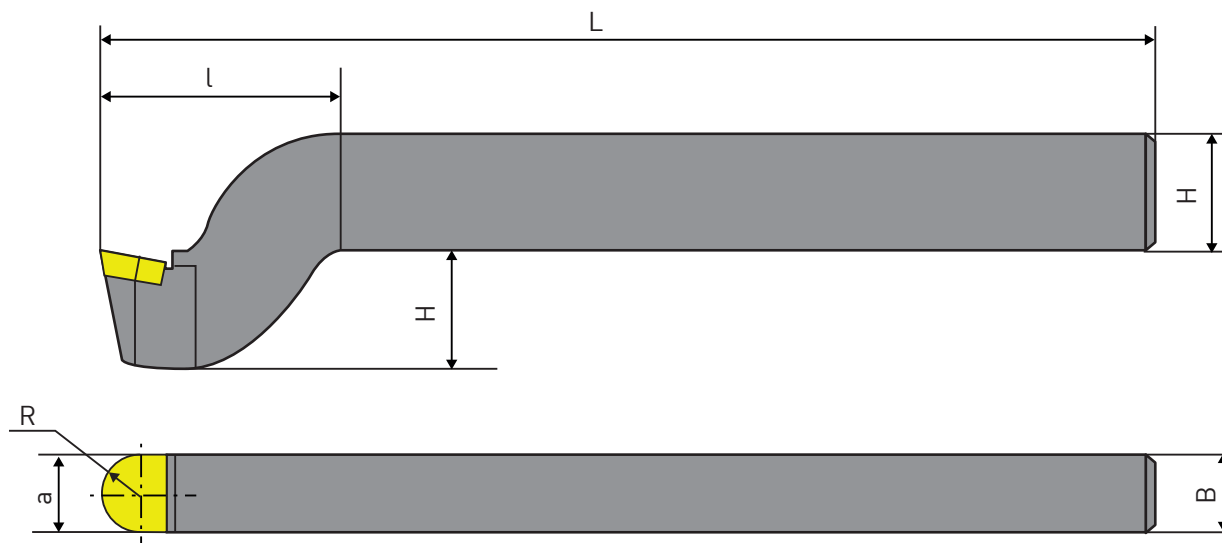

Обозначения резцов	H	B	L	l	a	R
РИ 276-00	20	12	190	40	12	6
РИ 276-01	25	16	220	50	16	8
РИ 276-02	32	20	280	63	20	10
РИ 276-03	40	25	340	80	24	12
РИ 276-04	50	32	400	100	32	16

Примечание:

Эти резцы мы изготавливаем с пластинами из твердого сплава и с пластинами из быстрорежущей стали. Можем изготовить резцы с другими размерами.

АКТУАЛЬНЫЕ КАТАЛОГИ КИРЖАЧСКОГО ИНСТРУМЕНТАЛЬНОГО ЗАВОДА

ООО "Киржачский инструментальный завод"
www.oookiz.ru

**РЕЗЦЫ
ДЕРЖАВОЧНЫЕ**

СПЛАСТИНАМИ ИЗ
ТВЕРДОГО СПЛАВА
ИЗ БЫСТРОРЕЖУЩЕЙ
СТАЛИ

ООО "Киржачский инструментальный завод"
www.oookiz.ru

**РЕЗЦЫ
И ВСТАВКИ**

С РЕЖУЩИМ
ЭЛЕМЕНТОМ ИЗ
АЛМАЗА (PCD)
И КУВУЧЕСКОГО
НИТРИДА БОРА
(CBN)

ООО "Киржачский инструментальный завод"
www.oookiz.ru

**РЕЗЦЫ
ДЛЯ ШКИВОВ**

ООО "Киржачский инструментальный завод"
www.oookiz.ru

**РЕЗЦЫ
РАСТОЧНЫЕ**

С ЦИЛИНДРИЧЕСКИМ
ХВОСТОВИКОМ
ДЛЯ КООРДИНАТНО-
РАСТОЧНЫХ СТАНКОВ

ООО "Киржачский инструментальный завод"
www.oookiz.ru

**РЕЗЦЫ
ТОКАРНЫЕ**

6x6, 8x8, 10x10,
12x12

ООО "Киржачский инструментальный завод"
www.oookiz.ru

**ПЛАСТИНЫ
НАПАИВАЕМЫЕ**

ИЗ ТВЕРДОГО СПЛАВА
ИЗ БЫСТРОРЕЖУЩЕЙ
СТАЛИ

ООО "Киржачский инструментальный завод"
www.oookiz.ru

**НОЖИ
ДЛЯ ФРЕЗ**

ООО "Киржачский инструментальный завод"
www.oookiz.ru

РЕЗЦЫ

ДЛЯ ОТРЕЗКИ
И ОБРАБОТКИ
КАНАВOK

ООО "Киржачский инструментальный завод"
www.oookiz.ru

ПЛАСТИНЫ

твердосплавные
сменные для
токарных резцов

ООО "Киржачский инструментальный завод"
www.oookiz.ru

ПОДКЛАДКИ

ПОД ТОКАРНЫЕ
РЕЗЦЫ

ООО "Киржачский инструментальный завод"
www.oookiz.ru

РЕЗЦЫ

РАДИУСНЫЕ

ООО "Киржачский инструментальный завод"
www.oookiz.ru

**РЕЗЦЫ ДЛЯ
НАРЕЗАНИЯ
РЕЗЬБЫ**

ДЛЯ ТРЕУГОЛЬНОЙ
РЕЗЬБЫ
ДЛЯ ТРАПЕЦЕДАЛЬНОЙ
РЕЗЬБЫ
ДЛЯ УПОРНОЙ РЕЗЬБЫ
ДЛЯ ПРЯМОЙ РЕЗЬБЫ

ООО "Киржачский инструментальный завод"
www.oookiz.ru

**РЕЗЦЫ
ТОКАРНЫЕ**

с механическим
креплением
твердосплавных
пластин

ООО "Киржачский инструментальный завод"
www.oookiz.ru

ШАБЛОНЫ

ДЛЯ ЗАТОЧКИ
РЕЗЦОВ

ООО "Киржачский инструментальный завод"
www.oookiz.ru

**РЕЗЦЫ
ДОЛБЕЖНЫЕ И
СТРОГАЛЬНЫЕ**

С ПЛАСТИНАМИ ИЗ
ТВЕРДОГО СПЛАВА
ИЗ БЫСТРОРЕЖУЩЕЙ
СТАЛИ

ООО "Киржачский инструментальный завод"
www.oookiz.ru

РЕЗЦЫ

ДЛЯ ТОРЦЕВЫХ
КАНАВOK
И ВЫРЕЗКИ КОЛЕЦ

ООО "Киржачский инструментальный завод"
www.oookiz.ru

ЗАГОТОВКИ

ДЛЯ
ИЗГОТОВЛЕНИЯ
РЕЗЦОВ

ООО "Киржачский инструментальный завод"
www.oookiz.ru

**РЕЗЦЫ
РАСТОЧНЫЕ**

ДЛЯ СТАНКОВ МОДЕЛИ
2E78H и 2E78PH

ООО "Киржачский инструментальный завод"
www.oookiz.ru

**РЕЗЦЫ
ТОКАРНЫЕ**

напайные
по ГОСТ

ООО "Киржачский инструментальный завод"
www.oookiz.ru

**КАТАЛОГИ
КИРЖАЧСКОГО
ИНСТРУМЕНТАЛЬНОГО
ЗАВОДА**



ОАО "Киржачский инструментальный завод"

601010, Владимирская область,
г.Киржач, ул.Серегина, 18

Телефон: +7 (49237) 2-11-51
+7 (49237) 2-19-84
+7 (49237) 2-10-91

E-mail: oaokiz@mail.ru

Сайт: www.oaokiz.ru